



MONITORUL OFICIAL

AL

ROMÂNIEI

Anul 184 (XXVIII) — Nr. 854

PARTEA I
LEGI, DECRETE, HOTĂRĂRI ȘI ALTE ACTE

Joi, 27 octombrie 2016

SUMAR

Nr.	Pagina	Nr.	Pagina
DECIZII ALE PRIM-MINISTRULUI			
336. — Decizie privind eliberarea domnului Dragoș-Cristian Dinu din funcția de secretar de stat la Ministerul Fondurilor Europene	1	1.179. — Ordin al ministrului mediului, apelor și pădurilor privind aprobarea Planului de management și a Regulamentului siturilor Natura 2000 ROSCI0109 Lunca Timișului și ROSPA0095 Pădurea Macedonia	12
ACTE ALE ORGANELOR DE SPECIALITATE ALE ADMINISTRAȚIEI PUBLICE CENTRALE			
M.117. — Ordin al ministrului apărării naționale pentru aprobarea Regulamentului privind organizarea și administrarea cimitirelor militare	2-11	2.994. — Ordin al președintei Agenției Naționale de Administrare Fiscală privind procedura de înregistrare a contractelor/documentelor încheiate între persoane juridice române, persoane fizice rezidente, precum și persoane juridice străine care desfășoară activitate în România printr-un sediu permanent/sediu permanent desemnat și persoane juridice străine sau persoane fizice nerezidente	13-16

DECIZII ALE PRIM-MINISTRULUI

GUVERNUL ROMÂNIEI

PRIM-MINISTRU

DECIZIE

privind eliberarea domnului Dragoș-Cristian Dinu din funcția de secretar de stat la Ministerul Fondurilor Europene

În temeiul art. 15 lit. d) și al art. 19 din Legea nr. 90/2001 privind organizarea și funcționarea Guvernului României și a ministerelor, cu modificările și completările ulterioare,

prim-ministrul emite prezenta decizie.

Articol unic. — La data intrării în vigoare a prezentei decizii, domnul Dragoș-Cristian Dinu se eliberează din funcția de secretar de stat la Ministerul Fondurilor Europene.

PRIM-MINISTRU
DACIAN JULIEN CIOLOȘ

Contrasemnează:
Secretarul general al Guvernului,
Florin Marius Tacu

București, 27 octombrie 2016.
Nr. 336.

ACTE ALE ORGANELOR DE SPECIALITATE ALE ADMINISTRAȚIEI PUBLICE CENTRALE

MINISTERUL APĂRĂRII NAȚIONALE

ORDIN

pentru aprobarea Regulamentului privind organizarea și administrarea cimitirelor militare

Pentru aplicarea prevederilor art. 6 alin. (3) din Legea nr. 102/2014 privind cimitirele, crematoriile umane și serviciile funerare,

având în vedere dispozițiile art. 1 alin. (2) lit. b) din Legea nr. 102/2014 privind cimitirele, crematoriile umane și serviciile funerare și ale art. 5 alin. (2) din Legea nr. 346/2006 privind organizarea și funcționarea Ministerului Apărării Naționale, cu modificările și completările ulterioare,

în temeiul prevederilor art. 33 alin. (1) din Legea nr. 346/2006, cu modificările și completările ulterioare,

ministrul apărării naționale emite prezentul ordin.

Art. 1. — Se aprobă Regulamentul privind organizarea și administrarea cimitirelor militare, prevăzut în anexa care face parte integrantă din prezentul ordin.

Art. 2. — La data intrării în vigoare a prezentului ordin se abrogă Ordinul ministrului apărării naționale nr. M.63/2005¹

pentru aprobarea D.I.-7, Regulamentul privind organizarea și administrarea cimitirelor militare, cu modificările și completările ulterioare.

Art. 3. — Prezentul ordin se publică în Monitorul Oficial al României, Partea I.

Ministrul apărării naționale,
Mihnea Ioan Motoc

București, 4 octombrie 2016.
Nr. M.117.

ANEXĂ

REGULAMENT privind organizarea și administrarea cimitirelor militare

CAPITOLUL I Dispoziții generale

Art. 1. — (1) Prezentul regulament se aplică cimitirelor militare aflate în administrarea Ministerului Apărării Naționale, cu excepția mormintelor și operelor comemorative de război care sunt înscrise în Lista monumentelor istorice și care se supun regimului juridic stabilit prin Legea nr. 422/2001 privind protejerea monumentelor istorice, republicată, cu modificările și completările ulterioare, și dispozițiilor Legii nr. 379/2003 privind regimul mormintelor și operelor comemorative de război.

(2) În sensul prezentului regulament, prin *cimitir militar* se înțelege suprafața de teren aflată în proprietatea publică a statului și în administrarea Ministerului Apărării Naționale, situată în intravilanul sau extravilanul localității, destinată înhumării.

Art. 2. — Cimitirele militare sunt administrate de structuri aparținând Ministerului Apărării Naționale, care au prevăzute în statele de organizare formațiuni/grupe de lucru cu atribuții în acest scop.

Art. 3. — Administrarea cimitirelor militare constă în evidența atribuirii locurilor de înhumare și a decedaților înhumați, întreținerea împrejurimilor și a căilor de acces, asigurarea pazei, utilităților, a serviciilor de înhumare/deshumare, precum și executarea unor lucrări funerare.

Art. 4. — (1) În cimitirele militare pot fi înhumate, la cererea familiei, următoarele categorii de persoane:

a) cadrele militare aflate în activitate la data decesului;

b) cadrele militare în rezervă provenite din rândul cadrelor militare în activitate, pensionarii militari și foștii pensionari militari de invaliditate;

c) cadrele militare în rezervă mobilizate/concentrate, decedate în perioada mobilizării, stării de război sau instituirii stării de asediu, dacă decesul s-a produs în timpul și din cauza îndeplinirii serviciului militar obligatoriu, precum și fostele cadre militare active, îndepărtate abuziv din armată;

d) soldații și gradații profesioniști aflați în activitate la data decesului sau după trecerea acestora în rezervă ca urmare a atingerii limitei de vârstă până la care pot fi menținuți în activitate;

e) militarii în termen, pe durata stării de război, a stării de mobilizare, precum și pe timpul stării de asediu, dacă decesul s-a produs în timpul și din cauza serviciului militar;

f) personalul civil contractual și persoanele care fac parte din categoria funcționarilor publici angajați ai Ministerului Apărării Naționale la data decesului sau care s-au pensionat din cadrul Ministerului Apărării Naționale;

g) personalul clerical din Ministerul Apărării Naționale;

h) veteranii de război, văduvele/văduvii de război și accidentații de război în afara serviciului ordonat, care au suferit o infirmitate din cauza acțiunii mijloacelor de luptă ale războiului;

i) membrii de familie ai celor prevăzuți la lit. a)–h), respectiv soția/soțul și copiii acestora, în situația în care se solicită

¹ Ordinul ministrului apărării nr. M.63/2005 nu a fost publicat în Monitorul Oficial al României, Partea I, deoarece avea ca obiect reglementări din sectorul de apărare a țării și securitate națională.

înhumarea într-un loc anterior repartizat pe care sunt amenajate lucrări funerare pentru înhumarea mai multor decedați;

j) părinții celor prevăzuți la lit. a)—h), precum și părinții soțului/soției acestora, în situația în care nu se solicită alt loc de înhumare;

k) alți decedați, în limita a maximum 5% din numărul de locuri disponibile.

(2) În cazul recăsătoririi cu altă persoană care nu face parte din categoria persoanelor prevăzute la lit. a)—h), fostul soț/fosta soție nu poate beneficia de prevederile de la lit. i).

(3) Pentru personalul care nu are membri de familie specificați la art. 4 alin. (1) lit. i) și j), înhumarea acestora se execută în baza dispoziției comandantului/șefului unității militare care administrează cimitirul militar.

Art. 5. — (1) Pentru persoanele decedate prevăzute la art. 4 alin. (1) se atribuie un singur loc de înhumare.

(2) Prin *loc de înhumare* se înțelege suprafața de teren din cimitirul militar, cu dimensiunile de 2,50 m x 1,20 m, măsurate la nivelul solului, aflată în evidență sub un număr unic atribuit.

(3) Locurile de înhumare se individualizează prin indicarea parcelelor, figurilor, rândurilor, numerotate prin cifre și litere, cu intervale de 0,20—0,50 m între acestea.

CAPITOLUL II

Repartizarea și concesionarea locurilor de înhumare.

Exhumarea

SECȚIUNEA 1

Repartizarea locurilor de înhumare

Art. 6. — Locurile de înhumare în cimitirele militare se pot repartiza la momentul decesului sau anticipat, în condițiile prevăzute de prezentul regulament, pe o perioadă de 7 ani, termen adus, sub semnătură, la cunoștința solicitantului.

Art. 7. — Repartizarea locurilor de înhumare la momentul decesului, pentru cei prevăzuți la art. 4 alin. (1) din prezentul regulament, se face cu aprobarea comandanților/șefilor structurilor care administrează cimitirele militare.

Art. 8. — Repartizarea locurilor de înhumare la momentul decesului se face pe baza cererii înaintate de familia celui decedat, la care se anexează documentele prevăzute în anexa nr. 1.

Art. 9. — (1) Repartizarea locurilor de înhumare cu anticipație se face pentru persoanele cu drept de înhumare în cimitirele militare, din categoriile prevăzute la art. 4 alin. (1) lit. a)—h), pe baza cererii acestora, adresată personal sau prin împuternicit, în următoarele situații:

a) la momentul trecerii în rezervă a cadrelor militare în activitate, a soldaților și gradaților profesioniști și al pensionării funcționarilor publici/salariaților civili;

b) când persoana îndreptățită a împlinit vârsta de 50 de ani;

c) când persoana îndreptățită suferă de o boală gravă sau incurabilă, pe baza unui certificat medical;

d) în alte situații motivate, în limita locurilor disponibile;

e) când persoana îndreptățită nu mai are urmași legali, pe baza unei declarații autentificate de un notar public.

(2) Repartizarea locurilor de înhumare, cu anticipație, pentru persoanele aflate în una dintre situațiile prevăzute la alin. (1) se aprobă de către comandanții/șefii structurilor care administrează cimitirele militare, pe baza propunerilor comisiei pentru verificarea îndeplinirii condițiilor de acordare, numite prin ordin de zi pe unitate;

(3) Componenta și modul de funcționare a comisiei pentru verificarea îndeplinirii condițiilor de acordare cu anticipație a locurilor de înhumare, prevăzută la art. 9 alin. (2), se stabilesc pe baza unei proceduri aprobate de comandanții/șefii structurilor care administrează cimitirele militare.

Art. 10. — (1) Cererile de repartizare a locurilor de înhumare se depun la administratorul cimitirului militar și se soluționează în timpul prevăzut de reglementările legale în vigoare, în cazul celor cu anticipație și în timpul cel mai scurt, în raport cu urgența înhumării, în cazul când vizează o persoană decedată.

(2) Contestățiile privind modul de soluționare a cererilor se formulează în scris, adresându-se comandanților/șefilor structurilor care administrează cimitirul militar, și se soluționează în timpul cel mai scurt, în raport cu urgența înhumării, de către comisia numite de aceștia, din care face parte și un consilier juridic care asigură asistența juridică respectivelor structuri.

Art. 11. — Locurile de înhumare în Cimitirul Militar Ghencea III din garnizoana București, din cota celorlalte instituții din sistemul de apărare, ordine publică și securitate națională, se repartizează conform art. 6—10, în baza unei adeverințe eliberate de structura desemnată în acest scop de instituția din care face/a făcut parte persoana ori soțul/soția sau copiii acesteia, beneficiari ai locului de înhumare.

SECȚIUNEA a 2-a

Concesionarea locurilor de înhumare

Art. 12. — (1) Pentru continuitate, locurile de înhumare pot fi concesionate, oricând în decursul perioadei de repartizare temporară de 7 ani, precum și după expirarea acestei perioade, dacă osemintele nu au fost exhumate în condițiile legii.

(2) Locurile de înhumare pot fi concesionate pe o perioadă de 49 de ani, cu posibilitatea prelungirii, la cerere, o singură dată, cu încă 49 de ani.

(3) În cazul contractelor de concesiune încheiate pe o perioadă de 25 de ani, anterior intrării în vigoare a prezentului regulament, la solicitarea concesionarilor se pot încheia acte adiționale prin care să se prelungească termenul până la 49 de ani sau se pot încheia noi contracte la expirarea perioadei.

(4) Concesionarea se solicită de către beneficiarul locului de înhumare sau de membrii familiei decedatului care au drept de înhumare și se aprobă de către comandanții/șefii structurilor care administrează cimitirele militare.

(5) Actul juridic care se încheie pentru a da dreptul la concesiune este contractul de concesiune care se supune dispozițiilor legale privitoare la dreptul de concesiune.

(6) Termenul de „concesiune” care se utilizează în conținutul prezentului regulament se supune aceluiași prevederi din Codul civil menționate la alin. (5).

Art. 13. — Dacă decesul intervine la mai puțin de 7 ani față de termenul de expirare a concesiunii, acesta se prelungește cu perioada corespunzătoare asigurării termenului de 7 ani pentru înhumare, dacă nu intervine o concesiune.

Art. 14. — Concesiunea nu este transmisibilă către terți, sub sancțiunea anulării.

Art. 15. — Dreptul de concesiune încetează în următoarele situații:

a) când concesionarul nu achită taxa de concesiune;

b) când concesionarul nu achită, timp de 3 ani consecutiv, taxele anuale pentru întreținere, deși a fost somat în acest sens de administrația cimitirului, în scris sau prin anunț în presă;

c) când concesionarul renunță, în scris, la concesiune, în favoarea administrației cimitirului militar, fără pretenții;

d) când mormintele sunt neîngrijite sau părăsite, fără însemne funerare, pe o perioadă mai mare de 3 ani, iar concesionarul, deși somat de două ori de administrația cimitirului, în scris sau prin anunț în presă, nu se prezintă pentru clarificarea situației juridice a concesiunii în termen de 6 luni de la ultima somație;

e) la expirarea termenului din contractul de concesiune;

f) când concesionarul a decedat și nu are moștenitori legali.

Art. 16. — În contractul de concesiune, în baza prevederilor prezentului regulament, se precizează obligațiile părților privind îngrijirea locului concesionat și condițiile în care se pierde dreptul de concesiune.

SECȚIUNEA a 3-a

Exhumarea

Art. 17. — (1) Dacă la expirarea termenului de atribuire temporară a locului de înhumare, conform prevederilor art. 6 din prezentul regulament, membrii de familie cu drept de înhumare nu solicită concesionarea locului de înhumare, osemintele celor decedați pot fi exhumate și depuse în ansamblul funerar, în funcție de numărul de locuri disponibile, în locul stabilit de familie.

(2) Exhumarea se face cu participarea familiei sau a preotului și a unei persoane din cadrul Ministerului Apărării Naționale, desemnați de comandantul/șeful structurii care administrează cimitirul militar.

Art. 18. — (1) Exhumarea se face, din oficiu, de către administrația cimitirului militar, în situația neprezentării familiei decedatului, înștiințată în prealabil pe următoarele căi:

a) comunicare în scris, cu 6 luni înaintea termenului de exhumare;

b) anunț public în presă, cu 45 de zile înainte de împlinirea termenului de exhumare.

(2) La exhumarea din oficiu, osemintele se strămută și se păstrează, pe termen nelimitat, în ansamblul funerar al cimitirului, într-un săculeț pe care se menționează numele decedatului, numărul locului de înhumare, data și numărul procesului-verbal de exhumare.

Art. 19. — Dacă familia decedatului strămută osemintele într-un alt cimitir, locul de înhumare rămâne la dispoziția administrației cimitirului militar.

CAPITOLUL III

Executarea și întreținerea lucrărilor funerare. Deschiderea mormintelor

SECȚIUNEA 1

Executarea lucrărilor funerare

Art. 20. — (1) Lucrările de construcții funerare care se pot executa în cimitirele militare, pe locurile de înhumare, sunt:

a) lucrări funerare supraterane, respectiv însemnele, bordurile, împrejmuirile, lespezile, obeliscurile sau orice alte lucrări de artă pentru înhumare;

b) lucrări funerare subterane, respectiv criptele pentru locuri de înhumare cu 2—4 niveluri;

c) însemne funerare comemorative.

(2) Gropile la locurile de înhumare neamenajate cu cripte trebuie să aibă o adâncime de minimum 2,00 m, înhumându-se o singură persoană.

(3) Lucrările de construcții funerare cu cripte se execută numai pe locurile repartizate/concesionate.

(4) Lucrările de construcții funerare prevăzute la alin. (1) lit. a) și b) se execută conform schițelor prevăzute în anexele nr. 2—4, cu avizul administrației cimitirului, cele supraterane trebuind să se încadreze în arhitectura cimitirului, fiind interzise executarea și amplasarea celor care contravin legii.

(5) Însemnele funerare sunt cele specifice credinței decedatului.

Art. 21. — (1) Aprobarea pentru executarea lucrărilor funerare se dă de comandantii/șefii structurilor care administrează cimitirele militare, cu avizul administrației cimitirului.

(2) Lucrările de construcții funerare se execută în termen de cel mult 3 ani de la data obținerii aprobării, la expirarea termenului aceasta pierzându-și valabilitatea.

Art. 22. — (1) Lucrările de construcții funerare se pot executa de beneficiar în regie proprie sau de persoane fizice/juridice autorizate, după caz.

(2) Executantul lucrărilor de construcții funerare are obligația să protejeze mormintele și construcțiile învecinate, spațiile verzi, căile de acces și să evacueze deșeurile rezultate, conform normelor legale.

(3) Contravaloarea utilităților și materialelor de orice fel necesare pentru executarea lucrărilor de construcții funerare și a însemnelor funerare, prevăzute la art. 20 din prezentul regulament, se suportă de către beneficiar.

Art. 23. — Construcțiile executate sunt proprietatea beneficiarului dreptului de folosință/concesiune, urmând ca, la încetarea acestuia:

a) să le desființeze și să elibereze terenul, pe cheltuiala sa;

b) să le înstrăineze altei persoane care a primit dreptul de folosință temporară a locului de înhumare pe care se află construcția;

c) să le cedeze fără plată administrației cimitirului militar.

Art. 24. — (1) În cazul în care categoriile de personal cu drept de înhumare prevăzute la art. 4 alin. (1) lit. a)—h) nu au moștenitori legali sau testamentari, lucrările funerare executate pe locurile de înhumare trec în proprietatea statului și în administrarea Ministerului Apărării Naționale, în conformitate cu dispozițiile legale în materie.

(2) În situația prevăzută la alin. (1), construcțiile pot fi desființate din oficiu și valorificate de către administrația cimitirului militar.

SECȚIUNEA a 2-a

Întreținerea lucrărilor funerare

Art. 25. — (1) Familia decedatului, pentru care s-a repartizat un loc de înhumare într-un cimitir militar, este obligată să îngrijească în mod corespunzător mormântul, această obligație aducându-se la cunoștință de către administrația cimitirului militar, odată cu acordarea aprobării de înhumare.

(2) La cererea familiei decedatului, îngrijirea mormintelor se poate face de personalul din cadrul administrației cimitirului militar, contra cost, la tarife stabilite, în condițiile legii.

Art. 26. — Lucrările funerare care fac parte din patrimoniul cultural național se desființează numai cu avizul organelor competente.

Art. 27. — Cu prilejul unor zile festive sau sărbători religioase, comandantii/șefii structurilor care administrează cimitirele militare pot desemna militari din unitățile sau

formațiunile militare din garnizoana pe raza căreia se află cimitirul militar, care să participe la efectuarea unor lucrări de întreținere, fără a se afecta programul de pregătire al acestora.

SECȚIUNEA a 3-a

Deschiderea mormintelor

Art. 28. — Deschiderea mormintelor se poate face, cu avizul centrului sanitar și antiepidemic teritorial, în următoarele situații:

- a) în mod excepțional, la reînhumarea în alt loc, la cererea familiei decedatului, numai după împlinirea termenului de un an de la data înhumării și doar în perioada 1 noiembrie—31 martie;
- b) la împlinirea a 7 ani de la înhumare;
- c) în condițiile legii, la solicitarea parchetului sau pentru punerea în executare a unei hotărâri judecătorești.

Art. 29. — (1) Deschiderea mormintelor se face în prezența familiei, a reprezentantului administrației cimitirului și a preotului, iar operațiunea se consemnează în registrul de evidență a decedaților înhumați.

(2) În cazul în care s-a solicitat și s-a aprobat concesionarea locului de înhumare, decedatul poate fi reînhumat în același loc.

(3) În situația prevăzută la art. 28 lit. c), decedatul este reînhumat în același loc, dacă nu a expirat termenul de 7 ani de la data înhumării, chiar și în cazul în care nu s-a solicitat concesionarea locului.

(4) În situația neparticipării familiei, se întocmește un act de constatare și se face inventarul obiectelor și lucrărilor găsite la mormânt.

CAPITOLUL IV

Administrarea cimitirelor militare

Art. 30. — Personalul necesar administrării cimitirelor militare formează administrația cimitirelor și se asigură prin grija comandanților/șefilor structurilor care le au în administrare.

Art. 31. — (1) Administrația cimitirului militar are obligația să solicite, ierarhic, sprijinul pentru asigurarea întreținerii construcțiilor, instalațiilor, spațiilor verzi, drumurilor și aleilor existente, a dotării cu materiale și a pazei.

(2) Administrația cimitirului militar răspunde de ordinea, curățenia și paza acestuia, precum și de desfășurarea tuturor ritualurilor, conform cutumelor religioase.

(3) În măsura în care nu se pot efectua obligațiile prevăzute la alin. (1) și (2), acestea se pot realiza în baza unui contract de servicii încheiat cu respectarea legislației privind achizițiile publice.

(4) Asistența religioasă în cimitirele militare se asigură, la solicitarea familiei celui decedat, de către preoți militari din garnizoanele pe raza cărora se află cimitirele militare sau de către preoți civili deservenți ai cultelor recunoscute.

(5) Organizarea activităților cu caracter religios se face conform recomandării preotului.

Art. 32. — (1) Administrația cimitirului militar asigură supravegherea tuturor activităților care se desfășoară în incinta acestora, în scopul prevenirii profanării însemnelor funerare și a mormintelor, a sustragerii de obiecte funerare, precum și pentru respectarea normelor de apărare împotriva incendiilor și a celor de securitate și sănătate în muncă.

(2) Orice incident de natura celor prevăzute la alin. (1) se raportează de îndată comandantului/șefului structurii care administrează cimitirul militar.

Art. 33. — (1) Înaintea înhumării, la cererea familiei, sicriile cu decedați se pot depune în ansamblurile funerare, bisericile sau capelele din incinta cimitirelor militare.

(2) Depunerea sicriilor cu decedați se poate face cu cel mult 72 de ore înainte de înhumare.

(3) În situația decesului cauzat de o boală contagioasă, sicriile cu decedații se depun doar cu avizul direcției de sănătate publică, respectându-se regulile sanitar-epidemiologice, iar înhumarea se face într-un termen cât mai scurt.

(4) În lipsa avizului prevăzut la alin. (3), înhumarea se face imediat.

Art. 34. — La administrația cimitirului militar se păstrează următoarele documente:

- a) planul de sistematizare;
- b) registrul de evidență a decedaților înhumați;
- c) registrul de procese-verbale și/sau actul de constatare;
- d) registrul de evidență a concesiunilor;
- e) carnetul chitanțier;
- f) arhiva cu declarațiile urmașilor pentru luarea la cunoștință a termenului de exhumare a decedatului.

CAPITOLUL V

Folosirea cimitirelor militare din garnizoana București

Art. 35. — Cimitirele militare din garnizoana București sunt:

- a) Cimitirul Militar Ghencea I;
- b) Cimitirul Militar Ghencea II — Domnești;
- c) Cimitirul Militar Ghencea III;
- d) Cimitirul Eroilor Neamului 1916—1919.

Art. 36. — În Cimitirul Eroilor Neamului 1916—1919 nu se fac înhumări.

Art. 37. — Ansamblul funerar al cimitirului militar se folosește pentru:

- a) ceremonii religioase și militare, cu prilejul zilelor festive;
- b) depunerea sicriilor cu decedați înainte de înhumare;
- c) păstrarea osemintelor sau a urnelor cu cenușa celor decedați.

Art. 38. — Osemintele celor deshumați și urnele cu cenușa celor incinerati se depun în nișe în ansamblul funerar, pe termen nelimitat.

Art. 39. — Nișele se prevăd cu plăci cu însemne, conform modelului aprobat de comandantul/șeful structurii care administrează cimitirul militar.

Art. 40. — Depunerea în ansamblul funerar a sicriilor, osemintelor și a urnelor se aprobă de către comandantul/șeful structurii care administrează cimitirul militar.

CAPITOLUL VI

Dispoziții finale

Art. 41. — (1) Transportul decedaților aduși din alte localități se face după îmbălsămare, în sicrie impermeabile și închise etanș, utilizându-se materiale absorbante.

(2) În cazurile de deces datorat bolilor transmisibile, carantinabile, transportul decedaților se face numai cu avizul sanitar de transport, eliberat de autoritățile de sănătate publică.

Art. 42. — (1) Accesul autovehiculelor cu capacitate de transport mai mare de 5 tone este permis numai cu acordul administrației cimitirului militar și se face doar pe alei carosabile.

(2) Aleile carosabile din incinta cimitirelor militare se prevăd, după caz, cu semne de circulație.

Art. 43. — Transportul materialelor de construcții și evacuarea deșeurilor rezultate ca urmare a executării lucrărilor funerare se face cu autovehicule sub 1,5 tone sau manual, cu roabe sau târghi, de către executantul lucrării.

Art. 44. — Nerespectarea regulilor privind protejarea spațiilor verzi, a căilor de acces și a integrității mormintelor învecinate se poate sancționa inclusiv cu interzicerea executării lucrărilor funerare.

Art. 45. — Comandanții/Șefii structurilor care administrează cimitirele militare stabilesc pe baza unor tarife afișate la loc vizibil la administrația cimitirului/similar:

- a) taxa de întreținere care reprezintă contravaloarea serviciilor prestate/asigurate;
- b) contravaloarea lucrărilor efectuate de personalul Ministerului Apărării Naționale;
- c) redevența/taxa pentru concesiune.

Art. 46. — Dreptul de înhumare în cimitirele militare nu poate fi acordat persoanelor condamnate prin hotărâri judecătorești definitive pentru săvârșirea de infracțiuni contra securității naționale ori infracțiuni contra capacității de luptă a forțelor armate sau infracțiuni de genocid, contra umanității și de război, și nici celor care au fost condamnate la pedeapsa complementară a degradării militare.

Art. 47. — (1) Înființarea, extinderea sau realizarea de cimitire militare/parcele militare în cimitirele civile se face conform legii.

(2) Finanțarea cheltuielilor curente și de capital pentru funcționarea cimitirelor militare se suportă din bugetele aprobate ale ordonatorilor de credite în subordinea cărora se află.

Art. 48. — (1) Programul de funcționare a cimitirelor militare este zilnic între orele 8,00—21,00.

(2) Programul de lucru cu publicul al administrației cimitirului este următorul:

- a) de luni până vineri inclusiv, între orele 8,00—16,00;
- b) sâmbăta, duminica și în zilele de sărbători legale, între orele 8,00—12,00.

(3) Accesul în incinta cimitirului militar nu face obiectul anexei nr. 3 la R.G.-1, Regulamentul de ordine interioară în unitate, aprobat prin Ordinul ministrului apărării naționale nr. M.38/2016.*)

Art. 49. — (1) Accesul persoanelor care execută lucrări funerare în cimitirele militare este permis în timpul programului de funcționare, cu excepția zilelor de duminică și a sărbătorilor legale.

(2) Lucrările funerare pentru cazurile de deces se pot executa oricând în timpul programului de funcționare a cimitirului militar.

Art. 50. — Programul de funcționare și condițiile de acces în cimitirele militare se afișează la loc vizibil, la intrarea în cimitir.

Art. 51. — Anexele nr. 1—4 fac parte integrantă din prezentul regulament.

ANEXA Nr. 1

la regulament

Lista documentelor necesare pentru repartizarea locurilor de înhumare la deces

1. Adeverință de înhumare eliberată de oficiul stării civile care a înregistrat decesul

2. Adeverință eliberată de centrul sanitar epidemiologic teritorial, pentru depunerea sicriilor cu corpurile celor decedați, până la înhumare, în ansamblul funerar, biserica sau capela din cimitirul militar

3. Adeverință din partea unității militare, pentru cadrele militare aflate în activitate la data decesului

4. Talon de plată, pentru pensionarii militari

5. Adeverință eliberată de asociația locală a veteranilor de război, pentru veteranii de război și vădulele/văduvii de război

6. Acte care dovedesc calitatea de membru de familie

7. Declarație pe propria răspundere a urmașului legal sau a persoanei care solicită înhumarea, prin care se precizează că:

a) a luat la cunoștință de faptul că locul de înhumare se atribuie temporar pe o perioadă de 7 ani;

b) decedatul nu intră sub incidența art. 46 din prezentul regulament;

c) are cunoștință de prevederile Codului penal cu privire la falsul în declarații.

8. Copie a certificatului de deces eliberat de ofițerul stării civile care a înregistrat decesul

9. Aviz sanitar de înhumare/transport, eliberat de către direcția de sănătate publică teritorială, în cazul persoanelor decedate în alte localități decât aceea în care urmează să aibă loc înhumarea

10. Certificat de îmbălsămare, în cazul persoanelor decedate depuse înainte de înhumare în sălile de ceremonii funerare/capele

11. Aviz eliberat de direcția de sănătate publică teritorială, în cazul persoanelor decedate din cauza unor boli contagioase și care vor fi depuse în sălile de ceremonii funerare/capele înainte de înhumare

12. Adeverință eliberată de instituția din care face/a făcut parte persoana ori soțul/soția sau copiii acesteia, beneficiară a locului de înhumare, din care să rezulte statutul de angajat/fost angajat

*) Ordinul ministrului apărării naționale nr. M.38/2016 nu a fost publicat în Monitorul Oficial al României, Partea I.

SCHIȚA BORDURILOR PENTRU MORMÂNT

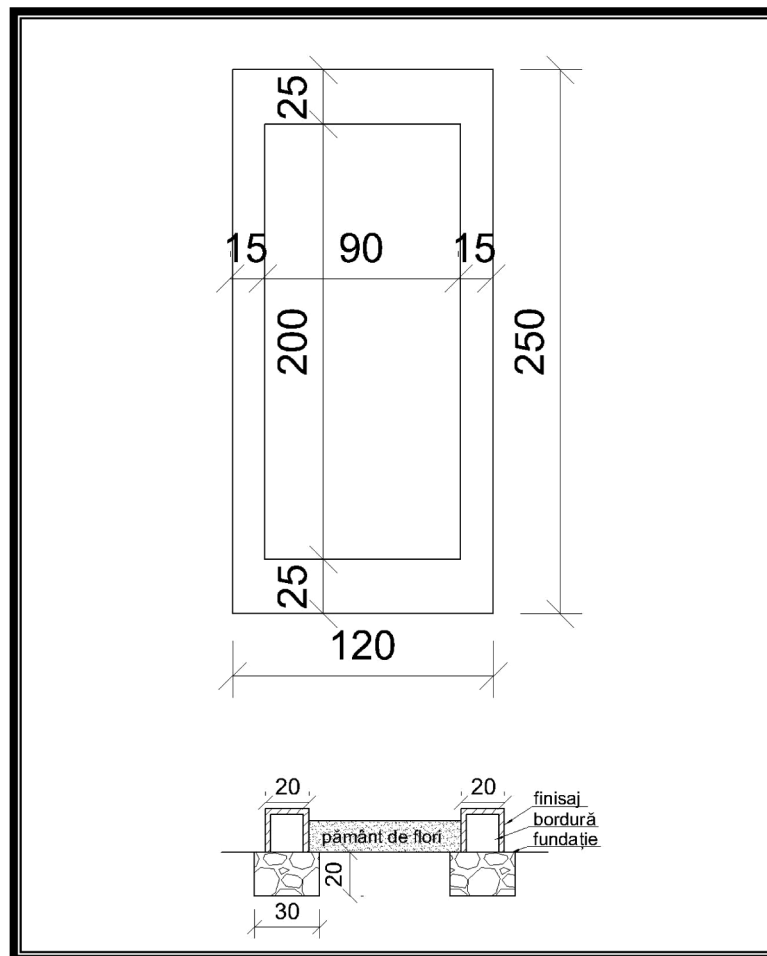
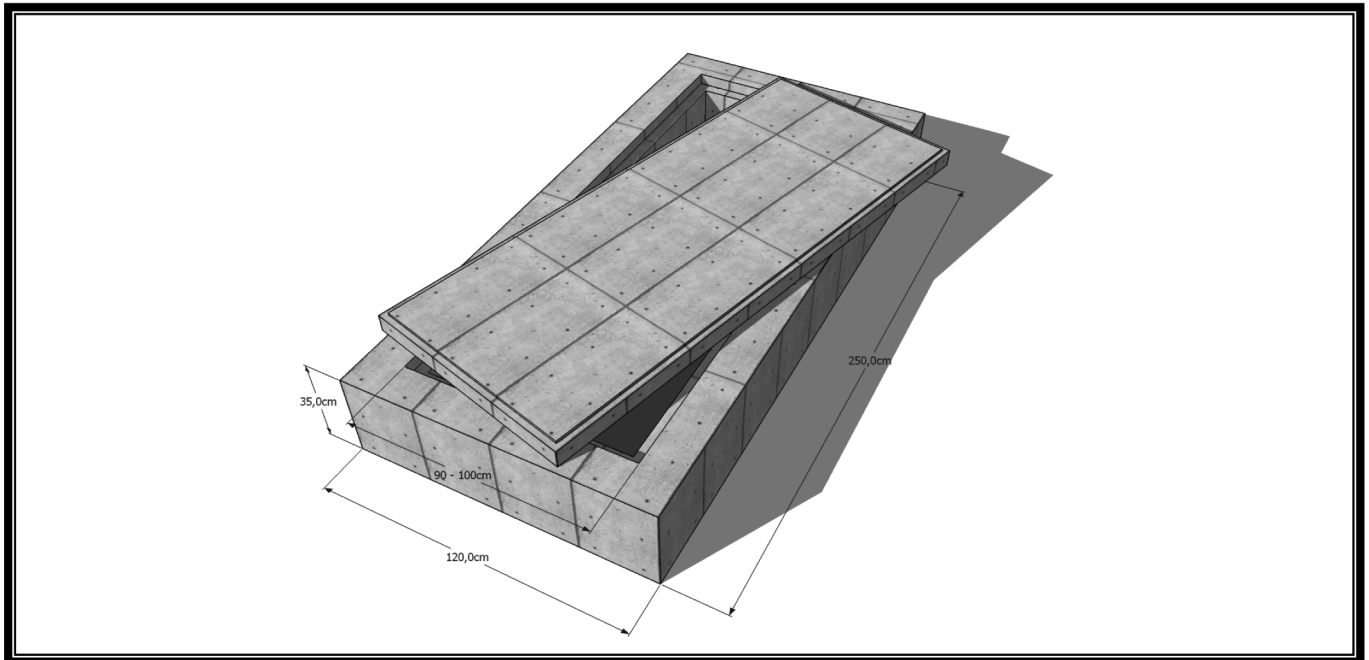

*) Anexa nr. 2 este reprodusă în facsimil.

SCHIȚA PLĂCILOR DE MOZAIC SAU MARMURĂ

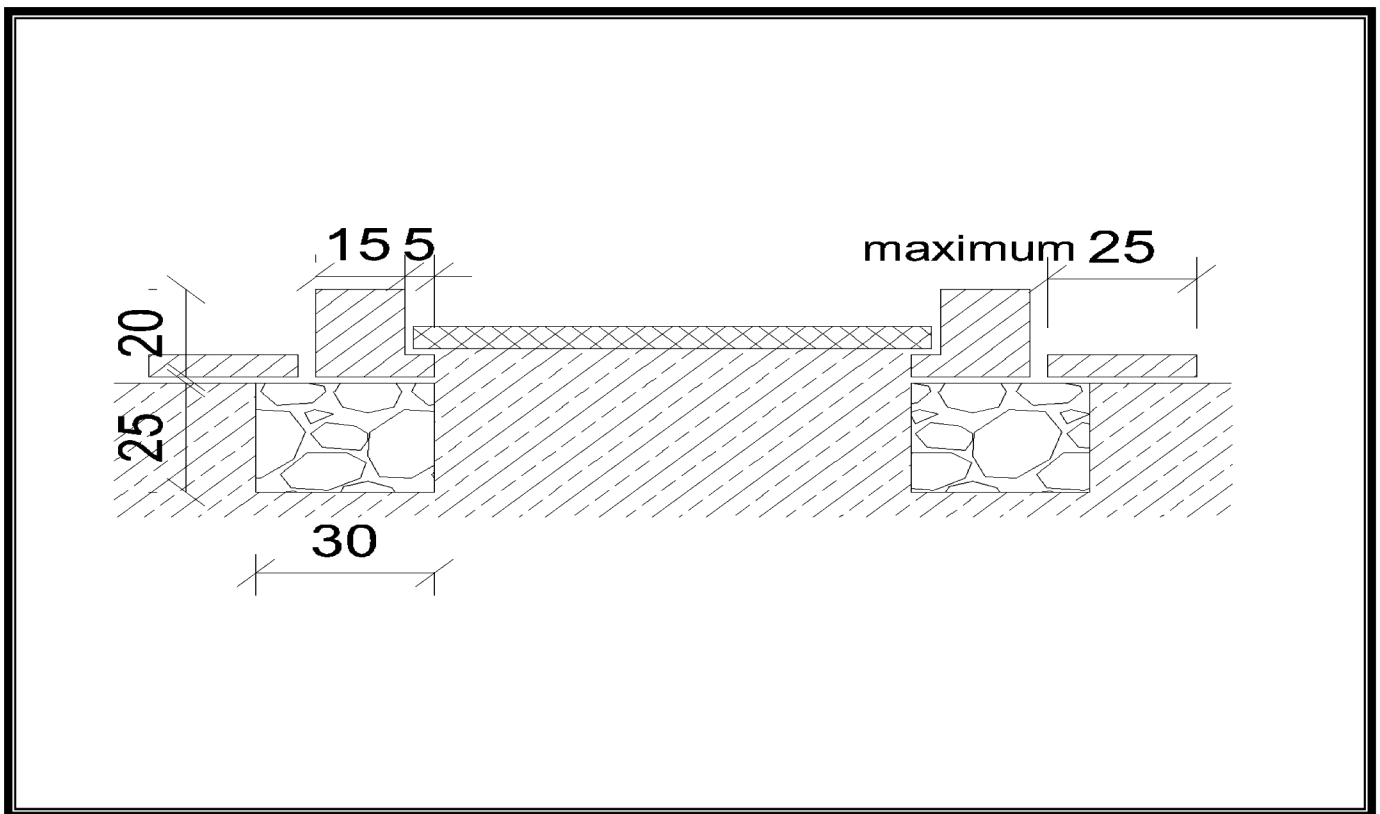
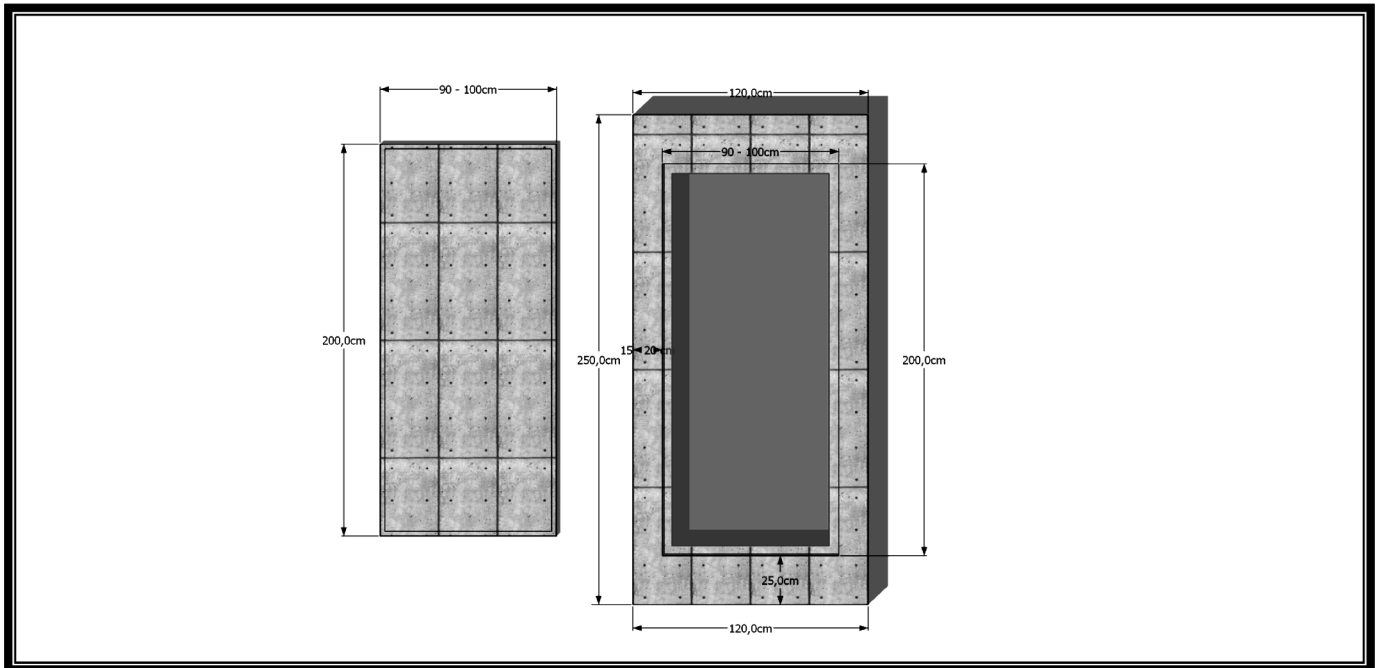

*) Anexa nr. 3 este reprodusă în facsimil.

SCHIȚA
LUCRĂRIILOR PENTRU AMENAJAREA LOCURILOR DE ÎNHUMARE
CU 2-4 CRIPTE SUPRAPUSE

CRIPTĂ CU 2 NIVELURI ȘI PLANȘEU

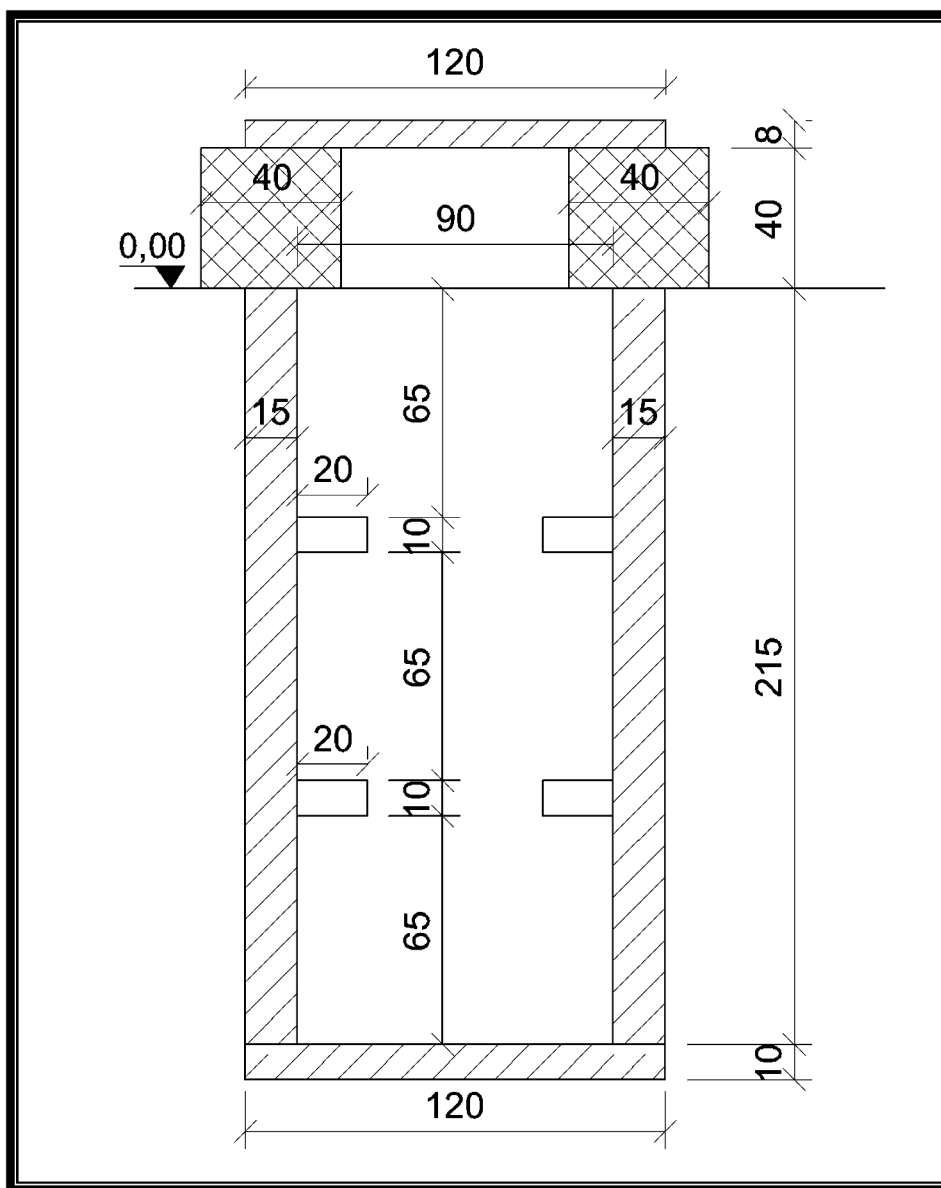

*) Anexa nr. 4 este reprodusă în facsimil.

CRIPTĂ CU 3 NIVELURI ȘI PLANȘEU

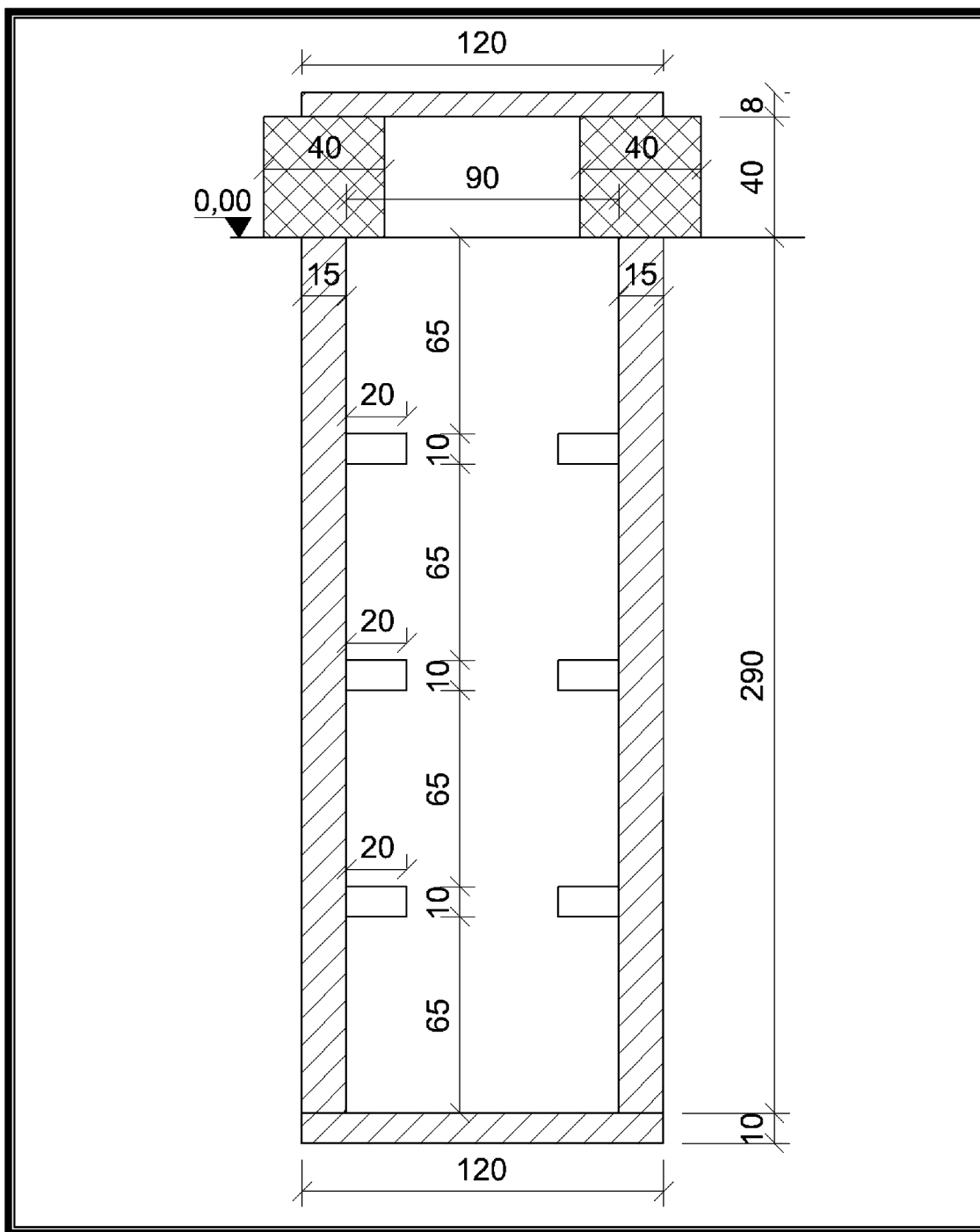

CRIPTĂ CU 2+2 NIVELURI ȘI PLANȘEU DUBLU

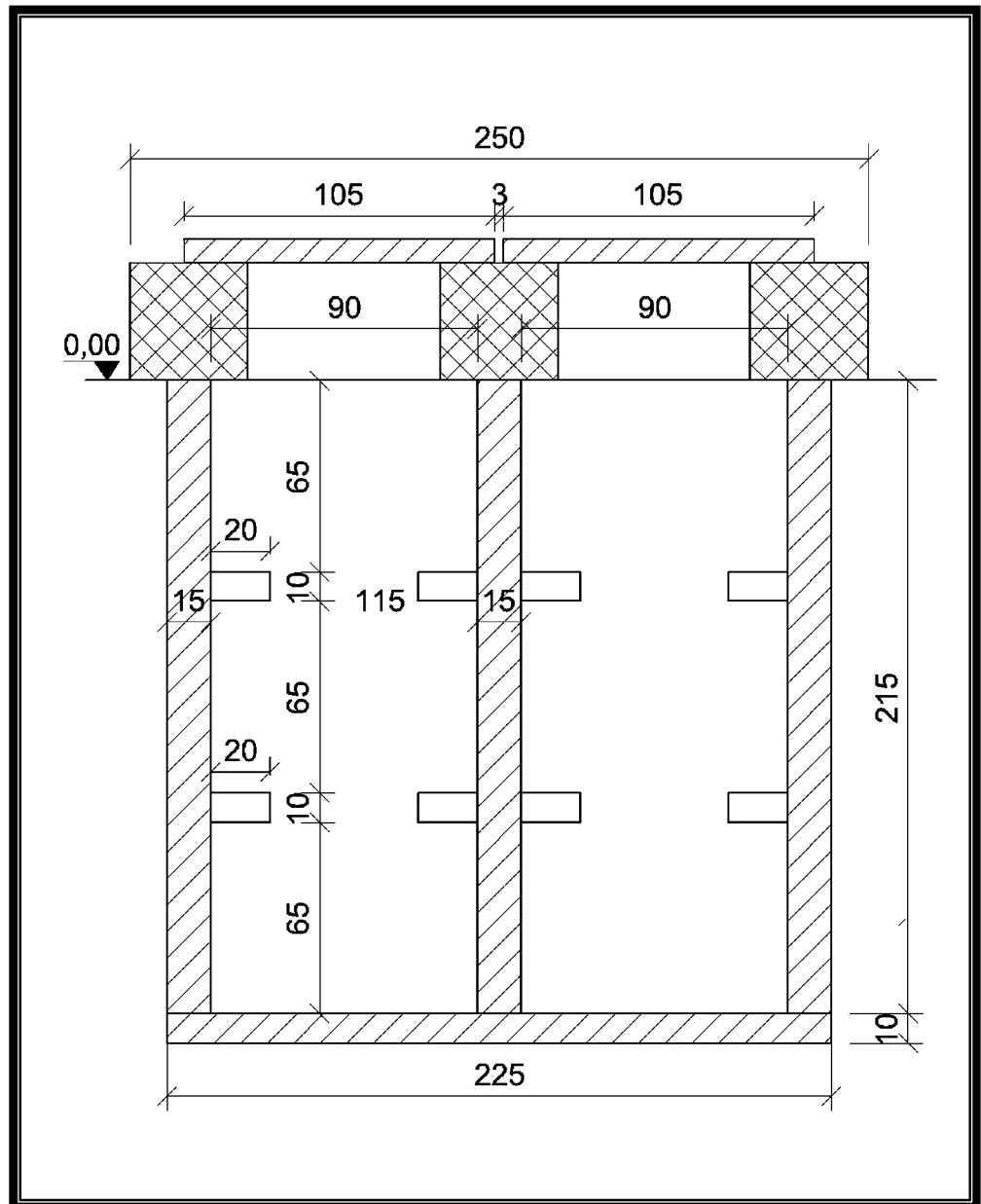

ORDIN
privind aprobarea Planului de management
și a Regulamentului siturilor Natura 2000 ROSCI0109
Lunca Timișului și ROSPA0095 Pădurea Macedonia

Având în vedere Referatul de aprobare nr. 110.847 din 23 iunie 2016 al Direcției biodiversitate,

ținând cont de Avizul Agenției pentru Protecția Mediului Timiș nr. 5.402 din 23 iunie 2016, Decizia etapei de încadrare nr. 86 din 28 decembrie 2015 emisă de Agenția pentru Protecția Mediului Timiș, Avizul Ministerului Culturii nr. 3.086 din 26 mai 2016, Punctul de vedere al Ministerului Dezvoltării Regionale și Administrației Publice nr. 54.462 din 9 iunie 2016, punctele de vedere ale Ministerului Agriculturii și Dezvoltării Rurale nr. 91.267 din 10 iunie 2016 și 224.972 din 16 iunie 2016, Punctul de vedere al Direcției generale păduri nr. 28.740/ES din 14 iunie 2016,

în temeiul prevederilor art. 21 alin. (2) din Ordonanța de urgență a Guvernului nr. 57/2007 privind regimul ariilor naturale protejate, conservarea habitatelor naturale, a florei și faunei sălbatice, aprobată cu modificări și completări prin Legea nr. 49/2011, cu modificările și completările ulterioare, precum și ale art. 13 alin. (4) din Hotărârea Guvernului nr. 38/2015 privind organizarea și funcționarea Ministerului Mediului, Apelor și Pădurilor, cu modificările și completările ulterioare,

ministrul mediului, apelor și pădurilor emite prezentul ordin.

Art. 1. — Se aprobă Planul de management al siturilor Natura 2000 ROSCI0109 Lunca Timișului și ROSPA0095 Pădurea Macedonia, prevăzut în anexa nr. 1.

Art. 2. — Se aprobă Regulamentul siturilor Natura 2000 ROSCI0109 Lunca Timișului și ROSPA0095 Pădurea Macedonia, prevăzut în anexa nr. 2.

Art. 3. — Anexele nr. 1 și 2*) fac parte integrantă din prezentul ordin.

Art. 4. — Prezentul ordin se publică în Monitorul Oficial al României, Partea I.

p. Ministrul mediului, apelor și pădurilor,
Viorel Traian Lascu,
secretar de stat

București, 27 iunie 2016.
Nr. 1.179.

*) Anexele nr. 1 și 2 se publică în Monitorul Oficial al României, Partea I, nr. 854 bis, care se poate achiziționa de la Centrul pentru relații cu publicul al Regiei Autonome „Monitorul Oficial”, București, șos. Panduri nr. 1.

MINISTERUL FINANTELOR PUBLICE
AGENȚIA NAȚIONALĂ DE ADMINISTRARE FISCALĂ

ORDIN

privind procedura de înregistrare a contractelor/documentelor încheiate între persoane juridice române, persoane fizice rezidente, precum și persoane juridice străine care desfășoară activitate în România printr-un sediu permanent/sediu permanent desemnat și persoane juridice străine sau persoane fizice nerezidente

Având în vedere dispozițiile art. 8 alin. (8) din titlul I din Legea nr. 227/2015 privind Codul fiscal, cu modificările și completările ulterioare,

în temeiul prevederilor art. 11 alin. (3) din Hotărârea Guvernului nr. 520/2013 privind organizarea și funcționarea Agenției Naționale de Administrare Fiscală, cu modificările și completările ulterioare,

președintele Agenției Naționale de Administrare Fiscală emite următorul ordin:

Art. 1. — (1) Persoanele juridice române, persoanele fizice rezidente, precum și persoanele juridice străine care desfășoară activitate în România printr-un sediu permanent/sediu permanent desemnat au obligația să înregistreze contractele/documentele încheiate cu persoane juridice străine sau persoane fizice nerezidente care execută pe teritoriul României prestări de servicii de natura lucrărilor de construcții, de montaj, activităților de supraveghere, activităților de consultanță, de asistență tehnică și a oricăror altor servicii prestate în România care generează venituri impozabile.

(2) Înregistrarea contractelor/documentelor menționate mai sus, indiferent de durata acestora, se efectuează la organele fiscale teritoriale în a căror rază persoanele juridice române, persoanele fizice rezidente, precum și persoanele juridice străine care desfășoară activitate în România printr-un sediu permanent/sediu permanent desemnat, beneficiare ale activităților de la alin. (1), își au domiciliul fiscal, conform legii. Prin excepție, persoanele juridice române și persoanele juridice străine care desfășoară activitate în România printr-un sediu permanent/sediu permanent desemnat, care au calitatea de contribuabili mari și mijlocii, potrivit reglementărilor legale în vigoare, au obligația înregistrării contractelor/documentelor la organul fiscal central competent pentru administrare.

(3) Atunci când nu este încheiat contract în formă scrisă, se înregistrează documentele care justifică prestările efective de servicii pe teritoriul României: situații de lucrări, procese-verbale de recepție, rapoarte de lucru, studii de fezabilitate, studii de piață sau orice alte documente corespunzătoare.

Art. 2. — Contractele/Documentele încheiate de persoane juridice române, persoane fizice rezidente, precum și de persoane juridice străine care desfășoară activitate în România printr-un sediu permanent/sediu permanent desemnat cu persoane juridice străine sau persoane fizice nerezidente pentru activități desfășurate în afara teritoriului României nu fac obiectul înregistrării, potrivit prezentelor dispoziții.

Art. 3. — (1) Înregistrarea contractelor/documentelor care justifică prestările efective de servicii pe teritoriul României de la art. 1 se realizează prin depunerea la organul fiscal competent a formularului 017 „Declarație de înregistrare a contractelor/documentelor care justifică prestările efective de servicii pe teritoriul României, inițiale/adiționale (conexe), încheiate cu persoane juridice străine sau persoane fizice nerezidente”, cod

MFP 14.13.01.40/n, prevăzut în anexa nr. 1, fără a fi însoțit de documente doveditoare ale datelor înscrise în declarație.

(2) Declarația se completează și se depune pentru fiecare contract sau document care justifică prestările efective de servicii efectuate pe teritoriul României, în termen de 30 de zile de la data încheierii contractelor sau de la data emiterii oricăror documente prevăzute de lege.

(3) Declarația se depune în format hârtie direct la registratura organului fiscal central competent sau prin poștă, cu confirmare de primire. Declarația poate fi depusă și prin mijloace electronice de transmitere la distanță, potrivit legii.

(4) În situația în care în datele declarate inițial intervin modificări, acestea se declară, în termen de 15 zile de la data producerii acestora, prin depunerea unei noi declarații, având bifată căsuța „Declarație de mențiuni”, cu respectarea prevederilor alin. (1).

Art. 4. — Organul fiscal central competent organizează evidența contractelor/documentelor care justifică prestările efective de servicii pe teritoriul României, într-un Registru al contractelor/documentelor care justifică prestările efective de servicii pe teritoriul României, încheiate cu persoane juridice străine sau persoane fizice nerezidente, care se conduce informatizat. Modelul registrului este prevăzut în anexa nr. 2.

Art. 5. — Caracteristicile de tipărire, modul de difuzare, de utilizare și de arhivare a formularului prevăzut la art. 3 alin. (1) sunt stabilite în anexa nr. 3.

Art. 6. — Anexele nr. 1—3 fac parte integrantă din prezentul ordin.

Art. 7. — La data intrării în vigoare a prezentului ordin se abrogă Ordinul președintelui Agenției Naționale de Administrare Fiscală nr. 1.400/2012 privind procedura de înregistrare a contractelor/documentelor încheiate între persoane juridice române, persoane fizice rezidente, precum și sediile permanente din România aparținând persoanelor juridice străine și persoane juridice străine sau persoane fizice nerezidente, publicat în Monitorul Oficial al României, Partea I, nr. 695 din 10 octombrie 2012.

Art. 8. — Direcția generală proceduri pentru administrarea veniturilor, Direcția generală de tehnologia informației, Direcția generală de administrare a marilor contribuabili, direcțiile generale regionale ale finanțelor publice, precum și unitățile fiscale subordonate vor duce la îndeplinire prevederile prezentului ordin.

Art. 9. — Prezentul ordin se publică în Monitorul Oficial al României, Partea I.

Președintele Agenției Naționale de Administrare Fiscală,
Eugen-Dragoș Doroș

București, 20 octombrie 2016.
Nr. 2.994.

 <small>Agencia Națională de Administrare Fiscală</small>	DECLARAȚIE DE ÎNREGISTRARE A CONTRACTELOR/ DOCUMENTELOR CARE JUSTIFICĂ PRESTĂRILE EFFECTIVE DE SERVICII PE TERITORIUL ROMÂNIEI, INIȚIALE/ADIȚIONALE (CONEXE), ÎNCHEIATE CU PERSOANE JURIDICE STRĂINE SAU PERSOANE FIZICE NEREZIDENTE	Număr de operator de date cu caracter personal -759
		017

 Anul
 Declarație de mențiuni^{*)}
A. DATE DE IDENTIFICARE A CONTRIBUABILULUI

Denumire/Nume, Prenume:

Cod de identificare fiscală:

Adresa	Județ :	Sector:	Localitate:				
	<input type="text"/>						
	Strada:	Nr.:	Bloc:	Scara:	Etaj:	Ap.:	
<input type="text"/>							
Cod poștal:	<input type="text"/>	Telefon:	<input type="text"/>	Fax:	<input type="text"/>	E-mail:	<input type="text"/>

B. DATE DE IDENTIFICARE ALE PERSOANELOR FIZICE SAU JURIDICE STRĂINE

Denumire/ Nume, Prenume:

Adresa	Statul de rezidență :	Localitate:
	<input type="text"/>	
	Adresa completă în țara de rezidență :	
<input type="text"/>		

C. DATE DESPRE CONTRACTUL / DOCUMENTUL CARE JUSTIFICĂ PRESTĂRILE EFFECTIVE DE SERVICII PE TERITORIUL ROMÂNIEI
a. CONTRACTUL/ DOCUMENTUL CARE JUSTIFICĂ PRESTĂRILE EFFECTIVE DE SERVICII PE TERITORIUL ROMÂNIEI, INIȚIAL

 Nr. Data: / /

 Perioada de desfășurare a activității: de la: / / până la: / /

Locul unde se desfășoară efectiv activitatea:

Adresa	Județ :	Localitate:
	<input type="text"/>	
	Adresa completă:	
<input type="text"/>		

 Obiectul de activitate:

Caracteristici de tipărire, modul de difuzare, de utilizare și de arhivare a „Declarației de înregistrare a contractelor/documentelor care justifică prestările efective de servicii pe teritoriul României, inițiale/adicionale (conexe), încheiate cu persoane juridice străine sau persoane fizice nerezidente”

„Declarație de înregistrare a contractelor/documentelor care justifică prestările efective de servicii pe teritoriul României, inițiale/adicionale (conexe) încheiate cu persoane juridice străine sau persoane fizice nerezidente” (017)

1. Denumire: „Declarație de înregistrare a contractelor/documentelor care justifică prestările efective de servicii pe teritoriul României, inițiale/adicionale (conexe), încheiate cu persoane juridice străine sau persoane fizice nerezidente” (017)

2. Cod: 14.13.01.40/n

3. Format: A4/t2

4. Se tipărește: — pe ambele fețe;
— se poate utiliza echipament informatic pentru editare.

5. U.M.: set

6. Se difuzează gratuit.

7. Se utilizează la înregistrarea contractelor/documentelor încheiate cu persoane juridice străine sau persoane fizice nerezidente care execută pe teritoriul României prestări de servicii de natura lucrărilor de construcții, de montaj, activităților de supraveghere, activităților de consultanță, de asistență tehnică și a oricăror altor servicii prestate în România, care generează venituri impozabile.

8. Se întocmește în două exemplare de către contribuabilii persoane juridice române, persoane fizice rezidente, precum și persoane juridice străine care desfășoară activitate în România printr-un sediu permanent/sediu permanent desemnat.

9. Circulă: în format hârtie, în două exemplare (un exemplar la organul fiscal central competent și un exemplar la contribuabil) sau în format electronic, la organul fiscal central competent.

10. Se arhivează la dosarul fiscal al contribuabilului.

EDITOR: GUVERNUL ROMÂNIEI



„Monitorul Oficial” R.A., Str. Parcului nr. 65, sectorul 1, București; C.I.F. RO427282,
IBAN: RO55RNCB0082006711100001 Banca Comercială Română — S.A. — Sucursala „Unirea” București
și IBAN: RO12TREZ7005069XXX000531 Direcția de Trezorerie și Contabilitate Publică a Municipiului București
(alocat numai persoanelor juridice bugetare)

Tel. 021.318.51.29/150, fax 021.318.51.15, e-mail: marketing@ramo.ro, internet: www.monitoruloficial.ro

Adresa pentru publicitate: Centrul pentru relații cu publicul, București, șos. Panduri nr. 1,
bloc P33, parter, sectorul 5, tel. 021.401.00.70, fax 021.401.00.71 și 021.401.00.72

Tiparul: „Monitorul Oficial” R.A.



5 948368 941137