



# MONITORUL OFICIAL

## AL

### ROMÂNIEI

Anul 192 (XXXVI) — Nr. 482

PARTEA I  
LEGI, DECRETE, HOTĂRĂRI ȘI ALTE ACTE

Vineri, 24 mai 2024

#### SUMAR

<u>Nr.</u>	<u>Pagina</u>
<b>DECIZII ALE CURȚII CONSTITUȚIONALE</b>	
Decizia nr. 731 din 14 decembrie 2023 referitoare la excepția de neconstituționalitate a dispozițiilor art. 112 și art. 120 alin. (2) din Legea nr. 53/2003 — Codul muncii, ale art. 8 din Ordonanța de urgență a Guvernului nr. 90/2017 privind unele măsuri fiscal-bugetare, modificarea și completarea unor acte normative și prorogarea unor termene și ale art. 35 alin. (1) și (2) din Ordonanța de urgență a Guvernului nr. 114/2018 privind instituirea unor măsuri în domeniul investițiilor publice și a unor măsuri fiscal-bugetare, modificarea și completarea unor acte normative și prorogarea unor termene .....	2–5
Decizia nr. 58 din 1 februarie 2024 referitoare la excepția de neconstituționalitate a Legii nr. 264/2021 pentru modificarea și completarea Legii cadastrului și a publicității imobiliare nr. 7/1996, precum și pentru modificarea art. 121 din Legea fondului funciar nr. 18/1991, în ansamblul ei, precum și a dispozițiilor art. I pct. 20 din lege .....	5–8
<b>ACTE ALE ORGANELOR DE SPECIALITATE ALE ADMINISTRAȚIEI PUBLICE CENTRALE</b>	
M.99. — Ordin al ministrului apărării naționale privind modificarea și completarea Ordinului ministrului apărării naționale nr. M.217/2019 pentru aprobarea condițiilor și criteriilor de recrutare, precum și a instrucțiunilor privind organizarea și funcționarea sistemului de recrutare, selecție și formare profesională inițială a candidaților la profesia militară ....	9–14
1.707/66. — Ordin al ministrului transporturilor și infrastructurii și al ministrului afacerilor interne pentru aprobarea reglementării tehnice „Ghid tehnic pentru reglementarea circulației rutiere în soluție 2+1 (benzi de circulație) pe drumurile naționale aflate în administrarea Companiei Naționale de Administrare a Infrastructurii Rutiere — S.A.”, indicativ AND 617-2023.....	15–31

# DECIZII ALE CURȚII CONSTITUȚIONALE

## CURTEA CONSTITUȚIONALĂ

### DECIZIA Nr. 731

din 14 decembrie 2023

**referitoare la excepția de neconstituționalitate a dispozițiilor art. 112 și art. 120 alin. (2) din Legea nr. 53/2003 — Codul muncii, ale art. 8 din Ordonanța de urgență a Guvernului nr. 90/2017 privind unele măsuri fiscal-bugetare, modificarea și completarea unor acte normative și prorogarea unor termene și ale art. 35 alin. (1) și (2) din Ordonanța de urgență a Guvernului nr. 114/2018 privind instituirea unor măsuri în domeniul investițiilor publice și a unor măsuri fiscal-bugetare, modificarea și completarea unor acte normative și prorogarea unor termene**

Marian Enache	— președinte
Mihaela Ciochină	— judecător
Cristian Deliorga	— judecător
Dimitrie-Bogdan Licu	— judecător
Laura-Iuliana Scânteii	— judecător
Gheorghe Stan	— judecător
Livia Doina Stanciu	— judecător
Elena-Simina Tănăsescu	— judecător
Varga Attila	— judecător
Patricia-Marilena Ionea	— magistrat-asistent

Cu participarea reprezentantului Ministerului Public, procuror Ioan-Sorin-Daniel Chiriazii.

1. Pe rol se află soluționarea excepției de neconstituționalitate a dispozițiilor art. 112 și art. 120 alin. (2) din Legea nr. 53/2003 — Codul muncii, ale art. 8 din Ordonanța de urgență a Guvernului nr. 90/2017 privind unele măsuri fiscal-bugetare, modificarea și completarea unor acte normative și prorogarea unor termene și ale art. 35 din Ordonanța de urgență a Guvernului nr. 114/2018 privind instituirea unor măsuri în domeniul investițiilor publice și a unor măsuri fiscal-bugetare, modificarea și completarea unor acte normative și prorogarea unor termene. Excepția a fost ridicată de Arin Alexandru Mengoni și alții în Dosarul nr. 83/102/2019 al Curții de Apel Târgu Mureș — Secția I civilă și constituie obiectul Dosarului Curții Constituționale nr. 938D/2020.

2. La apelul nominal, lipsesc părțile. Procedura de înștiințare este legal îndeplinită.

3. Cauza fiind în stare de judecată, președintele Curții acordă cuvântul reprezentantului Ministerului Public, care pune concluzii de respingere a excepției de neconstituționalitate ca neîntemeiată. În acest sens, arată că în materia salarizării judecătorilor și procurorilor sunt instituite reglementări speciale, derogatorii de la Codul muncii. Criticile raportate la art. 41 din Constituție reprezintă probleme de aplicare a legii, în timp ce critica raportată la art. 42 din Constituție se impune a fi respinsă ca inadmisibilă, întrucât nu poate fi asimilată muncii forțate munca desfășurată în afara programului de către judecătorul de drepturi și libertăți. De asemenea, critica raportată la art. 16 din Constituție se impune a fi respinsă ca nefondată, întrucât nu pot fi primite comparații cu alte categorii sociale.

#### CURTEA,

având în vedere actele și lucrările dosarului, constată următoarele:

4. Prin Încheierea din 23 iunie 2020, pronunțată în Dosarul nr. 83/102/2019, Curtea de Apel Târgu Mureș — Secția I civilă a sesizat Curtea Constituțională cu excepția de neconstituționalitate a dispozițiilor art. 112 și art. 120 alin. (2) din Legea nr. 53/2003 — Codul muncii, ale art. 8 din Ordonanța de urgență a Guvernului nr. 90/2017 privind unele măsuri fiscal-bugetare, modificarea și completarea

unor acte normative și prorogarea unor termene și ale art. 35 din Ordonanța de urgență a Guvernului nr. 114/2018 privind instituirea unor măsuri în domeniul investițiilor publice și a unor măsuri fiscal-bugetare, modificarea și completarea unor acte normative și prorogarea unor termene. Excepția a fost ridicată de Arin Alexandru Mengoni și alții într-o cauză având ca obiect solicitarea de a se constata că perioada serviciului de permanență constituie timp de lucru și de a se plăti sumele pentru orele aferente timpului de lucru din cadrul serviciului de permanență, cauză aflată în etapa procesuală a apelului.

5. În motivarea excepției de neconstituționalitate, autorii acesteia arată, în esență, că sunt judecători de drepturi și libertăți, în această calitate fiind solicitați la anumite intervale de timp în cadrul serviciului de permanență, și s-au adresat justiției, solicitând să se constate că perioada serviciului de permanență constituie timp de lucru și plata drepturilor aferente orelor suplimentare efectuate. Prima instanță, invocând dispozițiile art. 5 alin. (3) din Regulamentul de ordine interioară a instanțelor judecătorești, aprobat prin Hotărârea nr. 1.375/2015 emisă de Consiliul Superior al Magistraturii, a respins cererea, reținând că activitățile desfășurate de judecători peste programul de muncă de 8 ore nu pot fi calificate ca fiind muncă suplimentară, întrucât au un program de lucru flexibil. Autorii excepției arată că judecătorii de drepturi și libertăți sunt planificați în serviciul de permanență (stabilit pe zile, deci pe 24 de ore) chiar și în mod succesiv mai multe zile la rând (de regulă 7 zile), iar, pe de altă parte, nu se asigură respectarea timpului de lucru maxim săptămânal pe care art. 6 din Directiva 2003/88/CE îl impune.

6. Singurul act normativ care definește timpul de lucru și de repaus, precum și munca suplimentară este Codul muncii, care transpune prevederile Directivei 2003/88/CE, iar, potrivit art. 1 alin. (2) din Codul muncii, acest cod se aplică și raporturilor de muncă reglementate prin legi speciale, numai în măsura în care acestea nu conțin dispoziții specifice derogatorii. Având în vedere că prin legi speciale nu s-au stabilit derogări de la dispozițiile Codului muncii referitoare la timpul de lucru și de repaus, precum și munca suplimentară a judecătorului de drepturi și libertăți, autorii excepției solicită Curții Constituționale să constate că art. 112 din Codul muncii și art. 120 alin. (2) din Codul muncii se aplică și magistratului — judecător de drepturi și libertăți și că o interpretare care să îl excludă pe acesta de la aplicarea acestor dispoziții, așa cum a statuat prima instanță — Tribunalul Mureș, este neconstituțională.

7. Autorii excepției precizează că judecătorii de drepturi și libertăți nu pot fi încadrați în categoria „lucrătorilor autonomi”, conform art. 17 alin. (1) teza a doua din Directiva nr. 2008/88/CE, așa cum a reținut prima instanță de judecată. Consideră că prin nenormarea muncii judecătorului de drepturi și libertăți, în contextul în care acesta îndeplinește și funcția de judecător de cameră preliminară, dar și de instanță de judecată, fiind programat atât în ședințe de apeluri, cât și în ședințe de

contestații la măsuri preventive (așa cum rezultă din programările atașate), este încălcat art. 16 alin. (1) din Constituție. Astfel, există o discriminare în raport cu magistratul judecător al secției civile și al secției de contencios administrativ, care nu efectuează serviciu de permanență și au un volum de muncă redus. De asemenea, există discriminare și în raport cu avocații și polițiștii care sunt remunerați pentru munca suplimentară.

8. Autorii excepției susțin că sunt încălcate și prevederile art. 41 alin. (2) și (3) și art. 26 alin. (1) din Constituție, întrucât, în lipsa plafonării timpului de lucru, se încalcă dreptul la repaus săptămânal, dreptul la o durată a zilei de muncă, în medie de 8 ore, precum și dreptul la viață familială și privată.

9. Întrucât serviciul de permanență al judecătorului de drepturi și libertăți nu este reglementat ca atare prin norme juridice specifice, neexistând un cadru normativ sistematizat și structurat, clar și detaliat, privind organizarea și funcționarea, termenele și obligațiile aferente, sunt încălcate dispozițiile art. 1 alin. (5) din Constituție. Astfel, această lacună legislativă nu permite orientarea judecătorului implicat în activitatea de permanență, normele în materie nefiind clare și previzibile. Ca atare, sunt drastic limitate în mod obiectiv posibilitățile acestui judecător de drepturi și libertăți de a se consacra intereselor sale personale și sociale pe timpul gărzii, acesta văzându-se supus discreționar executării permanenței.

10. În acest context, consideră că este vădit atins dreptul garantat de art. 15 din Constituție potrivit căruia cetățenii beneficiază de drepturile și libertățile consacrate prin Constituție și prin alte legi. Dacă magistratul judecător de drepturi și libertăți este exclus din sfera de aplicare a dispozițiilor Codului muncii ce reglementează timpul de muncă, timpul de repaus și munca suplimentară, judecătorul de drepturi și libertăți nu mai beneficiază de dreptul la repaus săptămânal, la ziua de muncă de 8 ore în medie, consacrate prin Constituție și prin Codul muncii. Toate aceste drepturi conferite de Constituție sunt drepturi iluzorii.

11. În continuare, autorii excepției susțin că efectuarea muncii suplimentare în zilele de repaus săptămânal, fără acordul judecătorului de drepturi și libertăți, fără a se acorda zile libere compensatorii și fără o altă compensare adecvată, echivalează cu o muncă forțată interzisă de art. 42 din Constituție.

12. Consideră că judecătorului de drepturi și libertăți care efectuează serviciul de permanență îi este aplicabil art. 22 din Directiva 2003/88/CE referitoare la clauza „opt-out”, cu condiția transpunerii acestei derogări.

13. În ceea ce privește dispozițiile art. 8 din Ordonanța de urgență a Guvernului nr. 90/2017 și ale art. 35 alin. (1) din Ordonanța de urgență a Guvernului nr. 114/2018, arată că prima instanță a concluzionat că, potrivit dispozițiilor legale incidente, pentru munca suplimentară, respectiv pentru munca prestată în zilele de repaus săptămânal, de sărbători legale și în celelalte zile în care, în conformitate cu reglementările în vigoare, nu se lucrează nu se puteau acorda în compensare sume de bani, ci doar timp liber corespunzător. Or, judecătorii de drepturi și libertăți nu pot beneficia în mod obiectiv de zile libere compensatorii (existând restanțe și la efectuarea concediilor de odihnă), având în vedere că îndeplinesc și funcția de judecător, precum și serviciul de permanență. Astfel, legiuitorul a exclus orice altă formă de protecție adecvată (bani, servicii de relaxare, etc.) contrar art. 17 alin. (3) lit. c) pct. i) raportat la art. 17 alin. (2) din Directiva nr. 2003/88/CE.

14. În plus, este încălcat art. 16 alin. (1) din Constituție, care prevede că toți cetățenii sunt egali în fața legii, în condițiile în care alte categorii socioprofessionale beneficiază de plata orelor suplimentare dacă nu pot fi compensate cu zile libere.

15. **Curtea de Apel Târgu Mureș — Secția I civilă** apreciază că excepția de neconstituționalitate nu este întemeiată. În acest sens, arată că legiuitorul a instituit reguli

speciale în materia salarizării judecătorilor în anexa nr. V din Legea-cadru nr. 153/2017. De asemenea, cu privire la programul de lucru al judecătorilor, legiuitorul a stabilit în raport cu specificul funcției dispoziții speciale cuprinse în Regulamentul de ordine interioară al instanțelor judecătorești, aprobat prin Hotărârea Consiliului Superior al Magistraturii nr. 1.375/2015, stabilind un program flexibil care să permită îndeplinirea atribuțiilor de serviciu. Potrivit art. 17 alin. (2) din Directiva 2003/88/CE, pot fi admise derogări de la perioadele obligatorii de repaus, derogări ce pot fi adoptate prin acte cu putere de lege și acte administrative sau prin convenții colective sau acorduri încheiate între partenerii sociali, cu condiția ca lucrătorii în cauză să beneficieze de perioade de repaus echivalente compensatorii sau — în cazuri excepționale în care nu este posibil din motive obiective să se acorde asemenea perioade de repaus echivalente compensatorii — lucrătorii să beneficieze de protecție adecvată.

16. Totodată, în temeiul art. 22 alin. (1) primul paragraf din Directiva 2003/88/CE, statele membre au opțiunea de a nu aplica art. 6, cu condiția să respecte principiile generale de protecție a securității și a sănătății lucrătorilor și să îndeplinească o serie de condiții cumulative enunțate în cadrul dispoziției în cauză.

17. Apreciază că nu sunt încălcate prevederile constituționale ale art. 20, art. 148 alin. (2) și (4), întrucât soluțiile legislative adoptate de stat se înscriu în marja de apreciere de care dispune acesta și nu s-a dovedit că sunt contrare dreptului Uniunii Europene și interpretării oficiale a acestuia.

18. În conformitate cu dispozițiile art. 30 alin. (1) din Legea nr. 47/1992, încheierea de sesizare a fost comunicată președinților celor două Camere ale Parlamentului, Guvernului, precum și Avocatului Poporului, pentru a-și exprima punctele de vedere cu privire la excepția de neconstituționalitate.

19. **Președinții celor două Camere ale Parlamentului, Guvernul și Avocatul Poporului** nu au comunicat punctele de vedere solicitate.

#### CURTEA,

examinând încheierea de sesizare, raportul întocmit de judecătorul-raportor, concluziile procurorului, dispozițiile legale criticate, raportate la prevederile Constituției, precum și Legea nr. 47/1992, reține următoarele:

20. Curtea Constituțională a fost legal sesizată și este competentă, potrivit dispozițiilor art. 146 lit. d) din Constituție, precum și ale art. 1 alin. (2), ale art. 2, 3, 10 și 29 din Legea nr. 47/1992, să soluționeze excepția de neconstituționalitate.

21. **Obiectul excepției de neconstituționalitate** îl constituie dispozițiile art. 112 și art. 120 alin. (2) din Legea nr. 53/2003 — Codul muncii, republicată în Monitorul Oficial al României, Partea I, nr. 345 din 18 mai 2011, precum și cele ale art. 8 din Ordonanța de urgență a Guvernului nr. 90/2017 privind unele măsuri fiscal-bugetare, modificarea și completarea unor acte normative și prorogarea unor termene, publicată în Monitorul Oficial al României, Partea I, nr. 973 din data de 7 decembrie 2017, și ale art. 35 din Ordonanța de urgență a Guvernului nr. 114/2018 privind instituirea unor măsuri în domeniul investițiilor publice și a unor măsuri fiscal-bugetare, modificarea și completarea unor acte normative și prorogarea unor termene, publicată în Monitorul Oficial al României, Partea I, nr. 1116 din 29 decembrie 2018. În ceea ce privește art. 35 din Ordonanța de urgență a Guvernului nr. 114/2018, Curtea constată că, în motivarea excepției de neconstituționalitate, autorii acesteia se referă doar la primele două alineate ale acestui articol, astfel că doar acestea vor fi supuse controlului de constituționalitate. Dispozițiile de lege criticate au următoarea redactare:

— Art. 112 din Legea nr. 53/2003: „(1) Pentru salariații angajați cu normă întreagă durata normală a timpului de muncă este de 8 ore pe zi și de 40 de ore pe săptămână.

(2) În cazul tinerilor în vârstă de până la 18 ani durata timpului de muncă este de 6 ore pe zi și de 30 de ore pe săptămână.”;

— Art. 120 alin. (2) din Legea nr. 53/2003: „(2) Munca suplimentară nu poate fi efectuată fără acordul salariatului, cu excepția cazului de forță majoră sau pentru lucrări urgente destinate prevenirii producerii unor accidente ori înlăturării consecințelor unui accident.”;

— Art. 8 din Ordonanța de urgență a Guvernului nr. 90/2017: „Prin derogare de la prevederile art. 21 din Legea-cadru nr. 153/2017, în anul 2018, munca suplimentară efectuată peste durata normală a timpului de lucru de către personalul din sectorul bugetar încadrat în funcții de execuție sau de conducere, precum și munca prestată în zilele de repaus săptămânal, de sărbători legale și în celelalte zile în care, în conformitate cu reglementările în vigoare, nu se lucrează, în cadrul schimbului normal de lucru, se vor compensa numai cu timp liber corespunzător acestora.”;

— Art. 35 alin. (1) și (2) din Ordonanța de urgență a Guvernului nr. 114/2018: „(1) Prin derogare de la prevederile art. 21 alin. (2)—(6) din Legea-cadru nr. 153/2017, cu modificările și completările ulterioare, în perioada 2019—2021, munca suplimentară efectuată peste durata normală a timpului de lucru de către personalul din sectorul bugetar încadrat în funcții de execuție sau de conducere, precum și munca prestată în zilele de repaus săptămânal, de sărbători legale și în celelalte zile în care, în conformitate cu reglementările în vigoare, nu se lucrează în cadrul schimbului normal de lucru se vor compensa numai cu timp liber corespunzător acestora.”

(2) Prin excepție de la prevederile alin. (1), în anul 2019, pentru activitatea desfășurată de personalul militar, polițisti, funcționarii publici cu statut special din sistemul administrației penitenciare și personalul civil din instituțiile publice de apărare, ordine publică și securitate națională, în zilele de repaus săptămânal, de sărbători legale și în celelalte zile în care, în conformitate cu reglementările în vigoare, nu se lucrează, se acordă drepturile prevăzute de legislație aferente lunii iunie 2017. Baza de calcul pentru acordarea acestor drepturi o reprezintă solda de funcție/salariul de funcție/salariul de bază convenit(ă).”

22. Curtea constată că dispozițiile art. 8 din Ordonanța de urgență a Guvernului nr. 90/2017 și cele ale art. 35 alin. (1) și (2) din Ordonanța de urgență a Guvernului nr. 114/2018 au avut o aplicare limitată în timp. Având în vedere însă cele reținute prin Decizia nr. 766 din 15 iunie 2011, publicată în Monitorul Oficial al României, Partea I, nr. 549 din 3 august 2011, în sensul că sunt supuse controlului de constituționalitate și legile sau ordonanțele ori dispozițiile din legi sau din ordonanțe ale căror efecte juridice continuă să se producă și după ieșirea lor din vigoare și având în vedere aplicabilitatea în cauză în care s-a ridicat excepția de neconstituționalitate a dispozițiilor de lege cu care a fost sesizată, Curtea urmează să analizeze constituționalitatea dispozițiilor de lege mai sus arătate.

23. Autorii excepției consideră că dispozițiile de lege criticate sunt contrare următoarelor prevederi din Constituție: art. 1 alin. (5) privind principiul supremației Constituției și a legilor, art. 15, potrivit căruia cetățenii beneficiază de drepturile și libertățile consacrate prin Constituție și prin alte legi, art. 16 referitor la egalitatea în drepturi, art. 26 alin. (1) privind viața intimă, familială și privată, art. 41 alin. (2) și (3) referitor la măsurile de protecție socială și durata zilei de muncă, art. 42 privind interzicerea muncii forțate, art. 148 alin. (2) și (4) raportat la Directiva 2003/88/CE privind anumite aspecte ale organizării timpului de lucru și art. 20 raportat la art. 4 din Convenția pentru apărarea drepturilor omului și a libertăților fundamentale, privind interzicerea muncii forțate.

24. Examinând excepția de neconstituționalitate, Curtea observă că dispozițiile art. 112 și art. 120 alin. (2) din Legea

nr. 53/2003 reglementează durata normală a timpului de muncă, respectiv condițiile în care poate fi efectuată munca suplimentară. Aceste prevederi legale reprezintă dreptul comun în materia muncii, aplicându-se atât timp cât legi speciale nu prevăd dispoziții derogatorii, așa cum dispune art. 1 alin. (2) din acest act normativ.

25. Așa cum reiese din motivarea excepției de neconstituționalitate, critica formulată nu privește însuși conținutul acestor dispoziții de lege, pe care autorii le consideră constituționale, solicitând să le fie aplicate. Ceea ce se critică, în realitate, este modul în care instanța de judecată, având în vedere dispozițiile art. 5 alin. (3) din Regulamentul de ordine interioară al instanțelor judecătorești, aprobat prin Hotărârea Consiliului Superior al Magistraturii nr. 1.375/2015, publicată în Monitorul Oficial al României, Partea I, nr. 970 din 28 decembrie 2015, a interpretat textele de lege supuse controlului de constituționalitate, reținând că nu ar fi aplicabile în cauză. Altfel spus, autorii excepției se adresează instanței de contencios constituțional pentru a stabili dacă dispozițiile art. 112 și art. 120 alin. (2) din Legea nr. 53/2003 sunt aplicabile în speță, convertind competența acestei instanțe de a se pronunța asupra compatibilității unor norme legale cu prevederile Constituției, așa cum reiese din dispozițiile art. 2 alin. (2) din Legea nr. 47/1992, într-o veritabilă cale de atac împotriva unei hotărâri judecătorești. Or, Curtea Constituțională nu face parte din autoritatea judecătorească, competența sa nefiind aceea de a stabili ori de a verifica modul de interpretare și aplicare a legii de către instanțele judecătorești, astfel că o asemenea solicitare urmează a fi respinsă ca inadmisibilă.

26. Și celelalte aspecte invocate de autorii excepției cu privire la dispozițiile art. 112 și art. 120 alin. (2) din Legea nr. 53/2003 sunt inadmisibile, întrucât acestea nu se referă la conținutul acestor dispoziții de lege, ci privesc o omisiune legislativă referitoare la o anumită categorie socioprofesională, caracterizată de o situație particulară. Or, potrivit dispozițiilor art. 2 alin. (3) din Legea nr. 47/1992, Curtea Constituțională se pronunță numai asupra constituționalității actelor cu privire la care a fost sesizată, fără a se putea substitui legiuitorului în ceea ce privește competența de legiferare.

27. În ceea ce privește dispozițiile art. 8 din Ordonanța de urgență a Guvernului nr. 90/2017 și ale art. 35 alin. (1) din Ordonanța de urgență a Guvernului nr. 114/2018, Curtea constată că acestea au prevăzut pentru personalul din sectorul bugetar, cu caracter temporar, respectiv în anul 2018 și din anul 2019 până în 2021, că munca suplimentară efectuată peste durata normală a timpului de lucru, precum și munca prestată în zilele de repaus săptămânal, de sărbători legale și în celelalte zile în care, în conformitate cu reglementările în vigoare, nu se lucrează în cadrul schimbului normal de lucru se va compensa numai cu timp liber corespunzător acestora.

28. Autorii excepției consideră că aceste dispoziții sunt neconstituționale, întrucât se află într-o situație obiectivă care îi împiedică să își ia timp liber, având în vedere activitatea profesională foarte încărcată. Or, Curtea apreciază că această critică se sprijină pe aspecte de fapt și de aplicare a legii, care nu evidențiază însă neconstituționalitatea reglementărilor supuse controlului de constituționalitate.

29. În sfârșit, în ceea ce privește comparația pe care autorii o fac cu alte categorii socioprofesionale care pot beneficia de plata muncii suplimentare, Curtea reține că principiul egalității impune instituirea unui tratament juridic egal pentru persoane aflate în situații identice. Legiuitorul este liber însă să instituie norme diferite pentru persoane aflate în situații diferite, așa cum este cazul unor categorii socioprofesionale distincte.

30. Prin urmare, criticile de neconstituționalitate privind dispozițiile art. 8 din Ordonanța de urgență a Guvernului nr. 90/2017 și ale art. 35 alin. (1) și (2) din Ordonanța de urgență a Guvernului nr. 114/2018 sunt neîntemeiate.

31. Pentru considerentele expuse, în temeiul art. 146 lit. d) și al art. 147 alin. (4) din Constituție, precum și al art. 1—3, al art. 11 alin. (1) lit. A.d) și al art. 29 din Legea nr. 47/1992, cu unanimitate de voturi,

## CURTEA CONSTITUȚIONALĂ

În numele legii

DECIDE:

1. Respinge, ca inadmisibilă, excepția de neconstituționalitate a dispozițiilor art. 112 și art. 120 alin. (2) din Legea nr. 53/2003 — Codul muncii, excepție ridicată de Arin Alexandru Mengoni și alții în Dosarul nr. 83/102/2019 al Curții de Apel Târgu Mureș — Secția I civilă.

2. Respinge, ca neîntemeiată, excepția de neconstituționalitate ridicată de aceiași autori în același dosar al aceleiași instanțe și constată că dispozițiile art. 8 din Ordonanța de urgență a Guvernului nr. 90/2017 privind unele măsuri fiscal-bugetare, modificarea și completarea unor acte normative și prorogarea unor termene și ale art. 35 alin. (1) și (2) din Ordonanța de urgență a Guvernului nr. 114/2018 privind instituirea unor măsuri în domeniul investițiilor publice și a unor măsuri fiscal-bugetare, modificarea și completarea unor acte normative și prorogarea unor termene sunt constituționale în raport cu criticile formulate.

Definitivă și general obligatorie.

Decizia se comunică Curții de Apel Târgu Mureș — Secția I civilă și se publică în Monitorul Oficial al României, Partea I.

Pronunțată în ședința din data de 14 decembrie 2023.

PREȘEDINTELE CURȚII CONSTITUȚIONALE

**MARIAN ENACHE**

Magistrat-asistent,  
**Patricia-Marilena Ionea**

## CURTEA CONSTITUȚIONALĂ

**DECIZIA Nr. 58**

**din 1 februarie 2024**

**referitoare la excepția de neconstituționalitate a Legii nr. 264/2021  
pentru modificarea și completarea Legii cadastrului și a publicității imobiliare nr. 7/1996,  
precum și pentru modificarea art. 121 din Legea fondului funciar nr. 18/1991, în ansamblul ei,  
precum și a dispozițiilor art. I pct. 20 din lege**

Marian Enache	— președinte
Mihaela Ciochină	— judecător
Cristian Deliorga	— judecător
Dimitrie-Bogdan Licu	— judecător
Livia Doina Stanciu	— judecător
Elena-Simina Tănăsescu	— judecător
Varga Attila	— judecător
Irina Loredana Gulie	— magistrat-asistent

Cu participarea reprezentantului Ministerului Public, procuror  
Andreea Corina Băjenaru.

1. Pe rol se află soluționarea excepției de neconstituționalitate a Legii nr. 264/2021 pentru modificarea și completarea Legii cadastrului și a publicității imobiliare nr. 7/1996, precum și pentru modificarea art. 121 din Legea fondului funciar nr. 18/1991, în ansamblul ei, precum și a dispozițiilor art. I pct. 20 din lege, excepție ridicată de Precup Radu-Daniel în Dosarul nr. 627/64/2022 al Curții de Apel Brașov — Secția contencios administrativ și fiscal, și care formează obiectul Dosarului Curții Constituționale nr. 1.173D/2023.

2. La apelul nominal răspunde autorul excepției de neconstituționalitate, personal. Lipsește cealaltă parte. Procedura de înștiințare este legal îndeplinită.

3. Cauza fiind în stare de judecată, președintele Curții acordă cuvântul reprezentantului autorului excepției, care arată că sunt îndeplinite toate condițiile de admisibilitate a excepției de neconstituționalitate. Pe fondul excepției, solicită admiterea acesteia, arătând, în esență, că procedura de adoptare a Legii nr. 264/2021 a fost neconstituțională, iar prevederile art. I pct. 20 din lege contravin prevederilor constituționale invocate. În acest sens, arată că Ordinul directorului general al Agenției Naționale de Cadastru și Publicitate Imobiliară nr. 599/2022 pentru modificarea și completarea Ordinului directorului general al Agenției Naționale de Cadastru și Publicitate Imobiliară nr. 16/2019 privind aprobarea tarifelor pentru serviciile furnizate de Agenția Națională de Cadastru și Publicitate Imobiliară și instituțiile sale subordonate a fost pus de două ori în dezbatere publică, cu aceleași motivări. Din referatul de aprobare al Ordinului directorului general al Agenției Naționale de Cadastru și Publicitate Imobiliară nr. 599/2022, care a fost contestat în fața instanței judecătorești de către autorul excepției, reiese că Agenția Națională de Cadastru și Publicitate Imobiliară

a contestat necesitatea modificării legii, pe motiv că nu s-ar respecta rangul din cartea funciară dacă s-ar deschide noi cărți funciare. Astfel, imediat după punerea în dezbatere publică a ordinului de modificare a tarifelor, s-a solicitat modificarea legii în procedură de urgență în pofida celor statuate în Decizia Curții Constituționale nr. 55 din 26 ianuarie 2021. Arată, așadar, că nu a existat un motiv de oportunitate a adoptării actului normativ criticat, iar acesta a avut drept scop eludarea sentinței judecătorești, fapt care reiese inclusiv din avizul Consiliului Economic și Social emis în privința acestei legi. Se mai arată că procedura de adoptare a legii în procedură de urgență nu a fost justificată, iar dezbaterea legii a fost una sumară. În acest sens, arată că avizele depuse la proiectele de lege sunt consultate în mod sumar, înainte de votul în plenul Parlamentului, însă în avizul Consiliului Economic și Social s-a atras atenția că legea poate pune probleme de natură penală. De asemenea, legea criticată nu a prezentat un studiu de impact, în sensul că nu era clară intenția legiuitorului de a se face înscrieri în vechile cărți funciare, deschiși conform Decretului nr. 115/1938 pentru unificarea dispozițiilor privitoare la cărțile funciare. Invocă și jurisprudența Curții Constituționale și a Înaltei Curți de Casație și Justiție în această materie.

4. În ceea ce privește dispozițiile art. I pct. 20 din legea criticată, se susține că acestea intră în contradicție cu dispozițiile Legii nr. 7/1996, ceea ce contravine și dispozițiilor Legii nr. 24/2000 privind normele de tehnică legislativă pentru elaborarea actelor normative. De asemenea, prevederile legale criticate intră în contradicție și cu definiția noțiunii de „imobil” cuprinsă în Codul civil și creează nereguli în sistemul de carte funciară, „dublând” evidența imobilelor, atât prin Decretul-lege nr. 115/1938, cât și prin Legea nr. 7/1996. În acest mod este încălcată și Constituția, prin neasigurarea dreptului de proprietate al unei persoane, care este garantat.

5. Reprezentantul Ministerului Public pune concluzii de respingere a excepției de neconstituționalitate ca neîntemeiată. În acest sens, arată că sunt neîntemeiate criticile de neconstituționalitate prin raportare la normele de tehnică legislativă, invocând în acest sens cele statuate de către Curtea Constituțională, în jurisprudența sa, în privința valorii constituționale a normelor de tehnică legislativă. De asemenea, se apreciază că, având în vedere faptul că dispozițiile legale criticate sunt menite doar să completeze dispozițiile Legii nr. 7/1996, acestea nu se încadrează în ipoteza prevăzută de art. 30 alin. (1) lit. a) din Legea nr. 24/2000. Referitor la excepția de neconstituționalitate a prevederilor art. I pct. 20 din Legea nr. 264/2021, se arată că aceste prevederi legale aduc multe modificări și reglementează multe situații de excepție de la înscrierea imobilelor în cartea funciară, neinstituind un regim juridic diferit pentru situații similare. În ceea ce privește invocarea încălcării dispozițiilor art. 44 din Constituție, se apreciază că acestea nu constituie veritabile critici de neconstituționalitate.

#### CURTEA,

având în vedere actele și lucrările dosarului, constată următoarele:

6. Prin Decizia nr. 1.679 din 23 martie 2023, pronunțată în Dosarul nr. 627/64/2022/a1, **Înalta Curte de Casație și Justiție — Secția de contencios administrativ și fiscal a sesizat Curtea Constituțională cu excepția de neconstituționalitate a Legii nr. 264/2021 pentru modificarea și completarea Legii cadastrului și a publicității imobiliare nr. 7/1996, precum și pentru modificarea art. 121 din Legea fondului funciar nr. 18/1991, în ansamblul ei, precum și a dispozițiilor art. I pct. 20 din lege.** Excepția a fost ridicată de Precup Radu-Daniel

într-o cauză având ca obiect soluționarea cererii privind anularea Ordinului directorului general al Agenției Naționale de Cadastru și Publicitate Imobiliară nr. 599/2022 pentru modificarea și completarea Ordinului directorului general al Agenției Naționale de Cadastru și Publicitate Imobiliară nr. 16/2019 privind aprobarea tarifelor pentru serviciile furnizate de Agenția Națională de Cadastru și Publicitate Imobiliară și instituțiile sale subordonate. Curtea Constituțională a fost sesizată de către Înalta Curte de Casație și Justiție prin decizia de admitere a recursului introdus împotriva încheierii prin care Curtea de Apel Brașov — Secția contencios administrativ și fiscal a respins cererea de sesizare a Curții Constituționale.

7. **În motivarea excepției de neconstituționalitate** se arată, în esență, că actul normativ criticat a fost adoptat, pe de o parte, în procedură de urgență, fără ca aceasta să fie justificată, ceea ce contravine dispozițiilor Legii nr. 24/2000 privind normele de tehnică legislativă pentru elaborarea actelor normative, iar, pe de altă parte, a fost adoptat fără existența unui studiu de impact.

8. Se mai susține că legea criticată discriminează cetățenii din „vechiul Ardeal” față de restul cetățenilor, dat fiind faptul că în restul țării se face prima înregistrare cu dovedirea dreptului de proprietate cu acte valabil legale, pe când prin noua lege cetățenii din „vechiul Ardeal” vor fi taxați cu un număr nelimitat de operațiuni deși este tot prima înscriere în sistemul integrat de cadastru, dar „acum fără acte”.

9. Se mai susține că este încălcat dreptul de proprietate privată, prin continuarea înscrierilor în vechile cărți funciare, astfel încât, „în realitate, aceste imobile se pot vinde fără cadastru”. În același sens, se mai arată că, „datorită multitudinii de legi și sisteme de guvernare, de la înființarea cărților deschise conform Decretului-lege 115/1938, sunt multe acte ce nu au fost înscrise în aceste cărți și fac posibile moșteniri pe aceste imobile chiar dacă, spre exemplu, aceste imobile au fost expropriate. Se ajunge la situația redobândirii dreptului de proprietate, chiar dacă nu există posesia prin moșteniri, chiar dacă aceste imobile au făcut obiectul unor exproprieri”. Totodată, se susține că „se ascund eventualele imobile furate cu sau fără acte. Este știut faptul că arhivele de carte funciară au fost în mod repetat mutate, unele au luat foc, că arhivele au fost mutate fără avizul Arhivelor Naționale în anii 2010—2012 pentru scanare (...)”.

10. Se mai arată că propunerea legislativă în baza căreia a fost adoptat actul normativ criticat a fost susținută de către conducerea Agenției Naționale de Cadastru și Publicitate Imobiliară, contrar prevederilor Deciziei Curții Constituționale nr. 55 din 26 ianuarie 2021.

11. **Înalta Curte de Casație și Justiție — Secția de contencios administrativ și fiscal** apreciază că excepția de neconstituționalitate este neîntemeiată.

12. Potrivit prevederilor art. 30 alin. (1) din Legea nr. 47/1992, actul de sesizare a fost comunicat președinților celor două Camere ale Parlamentului, Guvernului și Avocatului Poporului, pentru a-și exprima punctele de vedere asupra excepției de neconstituționalitate invocate.

13. **Președinții celor două Camere ale Parlamentului, Guvernul și Avocatul Poporului** nu au comunicat punctele lor de vedere asupra excepției de neconstituționalitate.

#### CURTEA,

examinând actul de sesizare, raportul întocmit de judecătorul-raportor, susținerile părții prezente, concluziile procurorului, dispozițiile legale criticate, raportate la prevederile Constituției, precum și Legea nr. 47/1992, reține următoarele:

14. Curtea Constituțională a fost legal sesizată și este competentă, potrivit dispozițiilor art. 146 lit. d) din Constituție, precum și ale art. 1 alin. (2), ale art. 2, 3, 10 și 29 din Legea nr. 47/1992, să soluționeze excepția de neconstituționalitate.

15. **Obiectul excepției de neconstituționalitate** îl reprezintă Legea nr. 264/2021 pentru modificarea și completarea Legii cadastrului și a publicității imobiliare nr. 7/1996, precum și pentru modificarea art. 121 din Legea fondului funciar nr. 18/1991, publicată în Monitorul Oficial al României, Partea I, nr. 1065 din 8 noiembrie 2021, în ansamblul ei, precum și a dispozițiilor art. 1 pct. 20 din lege, care au următorul cuprins:

— Art. 1 pct. 20: „*Legea cadastrului și a publicității imobiliare nr. 7/1996, republicată în Monitorul Oficial al României, Partea I, nr. 720 din 24 septembrie 2015, cu modificările și completările ulterioare, se modifică și se completează după cum urmează:*

**20. La articolul 40, alineatele (21) și (3) se modifică și vor avea următorul cuprins:**

«(21) *În regiunile de carte funciară care au fost supuse Decretului-lege nr. 115/1938 pentru unificarea dispozițiilor privitoare la cărțile funciare, cu excepția imobilelor care fac obiectul legilor de restituire a proprietăților funciare, înscrierile privitoare la imobile cuprinse în cărțile funciare deschise anterior vor continua să fie făcute în aceste cărți, cu respectarea dispozițiilor Legii nr. 287/2009, republicată, cu modificările ulterioare, și ale prezentei legi. Pentru aceste imobile, înregistrarea în planul cadastral se va realiza printr-o documentație cadastrală în baza căreia se va atribui număr cadastral.*

(3) *Pentru imobilele prevăzute la alin. (21) se vor deschide cărți funciare noi în baza unei documentații cadastrale, cu respectarea prevederilor legale aplicabile actelor, faptelor sau situațiilor juridice ce stau la baza deschiderii acestora, în următoarele cazuri:*

a) *înscrierea unei construcții sau extinderea acesteia dacă a fost edificată pe două sau mai multe imobile, identificate cu număr topografic;*

b) *alipirea sau dezlipirea, efectuată în baza consimțământului proprietarului tabular exprimat în formă autentică; în acest caz, deschiderea noii cărți funciare pentru imobilul rezultat se va realiza fără a fi necesară deschiderea prealabilă a unei cărți funciare pentru imobilul sau imobilele care fac obiectul alipirii sau dezlipirii;*

c) *înscrierea dreptului de proprietate dobândit în temeiul legilor de restituire a proprietăților funciare sau al Hotărârii Guvernului nr. 834/1991 privind stabilirea și evaluarea unor terenuri deținute de societățile comerciale cu capital de stat, cu modificările și completările ulterioare, asupra întregului imobil sau asupra unei părți care se va desprinde din acesta;*

d) *notarea posesiei în situația în care nu s-au efectuat înscrieri în cartea funciară în ultimii 30 de ani anteriori intrării în vigoare a Legii nr. 287/2009, republicată, cu modificările ulterioare;*

e) *imobilul ce face obiectul actului sau faptului juridic supus înscrierii este format din mai multe imobile sau părți din acestea, identificate cu număr topografic;*

f) *imobilul este situat pe raza unei alte unități administrativ-teritoriale față de cea pe care a fost deschisă cartea funciară.»*

16. În opinia autorului excepției de neconstituționalitate, prevederile legale criticate contravin dispozițiilor constituționale cuprinse în art. 1 alin. (3) și (5) referitoare la statul de drept și principiul legalității, în componenta sa referitoare la securitatea juridică, art. 16 — *Egalitatea în drepturi* și art. 44 — *Dreptul de proprietate privată*.

17. Examinând excepția de neconstituționalitate, Curtea reține că Legea nr. 264/2021 are ca obiect de reglementare modificarea și completarea Legii cadastrului și a publicității imobiliare nr. 7/1996, iar art. 1 pct. 20, criticat în mod punctual în prezenta cauză, se referă la reglementarea procedurii de înscriere a imobilelor, cu referire la înscrierile imobilelor cuprinse în cărțile funciare deschise în regiunile de carte funciară care au fost supuse Decretului-lege nr. 115/1938 pentru unificarea dispozițiilor privitoare la cărțile funciare, care vor continua să fie făcute în aceste cărți. Pentru aceste imobile se vor deschide cărți funciare noi în baza unei documentații cadastrale, în situațiile limitativ enumerate în textul de lege criticat.

18. Astfel cum reiese din înscrierile atașate actului de sesizare a Curții Constituționale cu prezenta excepție de neconstituționalitate, respectiv Sentința nr. 12 din 27 ianuarie 2023, pronunțată de Curtea de Apel Brașov — Secția contencios administrativ și fiscal, în Dosarul nr. 627/64/2022, pe fondul cauzei deduse soluționării instanței judecătorești, reclamantul-a autor al prezentei excepții de neconstituționalitate a solicitat anularea Ordinului directorului general al Agenției de Cadastru și Publicitate Imobiliară nr. 599/2022 pentru modificarea și completarea Ordinului directorului general al Agenției Naționale de Cadastru și Publicitate Imobiliară nr. 16/2019 privind aprobarea tarifelor pentru serviciile furnizate de Agenția Națională de Cadastru și Publicitate Imobiliară și instituțiile sale subordonate, publicat în Monitorul Oficial al României, Partea I, nr. 596 din 20 iunie 2022. Din analiza acestor acte administrative cu caracter normativ, respectiv Ordinul nr. 599 din 6 iunie 2022 și Ordinul nr. 16/2019, emise de directorul general al Agenției Naționale de Cadastru și Publicitate Imobiliară, rezultă că acestea au ca obiect de reglementare aprobarea tarifelor pentru serviciile furnizate de Agenția Națională de Cadastru și Publicitate Imobiliară și instituțiile sale subordonate, în sensul introducerii unor noi coduri de servicii, la cap. 1, 2 și 3 din anexa la Ordinul directorului Agenției Naționale de Cadastru și Publicitate Imobiliară nr. 16/2019.

19. Astfel, Curtea reține că obiectul de reglementare al actului administrativ cu caracter normativ care formează obiectul cauzei deduse soluționării instanței judecătorești îl reprezintă tarifarea serviciilor furnizate de către Agenția Națională de Cadastru și Publicitate Imobiliară și unitățile subordonate acesteia, fără a conține nicio dispoziție cu privire la modalitatea de înregistrare a imobilelor în planul cadastral, la care se referă actul normativ criticat în prezenta cauză.

20. Potrivit dispozițiilor art. 29 alin. (1) din Legea nr. 47/1992, „*Curtea Constituțională decide asupra excepțiilor ridicate în fața instanțelor judecătorești [...] privind neconstituționalitatea unei legi sau ordonanțe ori a unei dispoziții dintr-o lege sau dintr-o ordonanță în vigoare, care are legătură cu soluționarea cauzei [...]*”. Curtea a statuat, în jurisprudența sa, că „*legătura cu soluționarea cauzei*” presupune atât aplicabilitatea dispozițiilor de lege criticate în cauza dedusă judecății, cât și relevanța excepției de neconstituționalitate în desfășurarea procesului, condiții ce trebuie întrunite cumulativ pentru a fi satisfăcute exigențele impuse de prevederile art. 29 alin. (1) din Legea nr. 47/1992. Prin urmare, condiția incidenței textului de lege criticat în soluționarea cauzei aflate pe rolul instanței judecătorești nu trebuie analizată *in abstracto*, ci trebuie verificată, în primul rând, prin prisma efectelor unei eventuale constatări a neconstituționalității dispozițiilor de lege criticate (Decizia nr. 438 din 8 iulie 2014, publicată în Monitorul Oficial al României, Partea I, nr. 600 din 12 august 2014, paragraful 15, Decizia nr. 465 din 23 septembrie 2014, publicată în Monitorul Oficial al României, Partea I, nr. 788 din 29 octombrie 2014,

paragraful 20, Decizia nr. 329 din 11 mai 2017, publicată în Monitorul Oficial al României, Partea I, nr. 738 din 14 septembrie 2017, paragraful 14, Decizia nr. 462 din 27 iunie 2017, publicată în Monitorul Oficial al României, Partea I, nr. 762 din 25 septembrie 2017, paragraful 13, Decizia nr. 783 din 5 decembrie 2017, publicată în Monitorul Oficial al României, Partea I, nr. 262 din 26 martie 2018, paragraful 13, Decizia nr. 820 din 12 decembrie 2017, publicată în Monitorul Oficial al României, Partea I, nr. 353 din 23 aprilie 2018, paragraful 18, Decizia nr. 339 din 22 mai 2018, publicată în Monitorul Oficial al României, Partea I, nr. 740 din 28 august 2018, paragraful 18, și Decizia nr. 407 din 20 iunie 2019, publicată în Monitorul Oficial al României, Partea I, nr. 890 din 4 noiembrie 2019, paragraful 13).

21. De asemenea, constatarea neconstituționalității unui text de lege ca urmare a invocării unei excepții de neconstituționalitate trebuie să profite autorilor acesteia și nu poate constitui doar un instrument de drept abstract. Neconstituționalitatea unei dispoziții legale nu are numai o funcție de prevenție, ci și una de reparație, întrucât ea vizează în primul rând situația concretă a cetățeanului lezat în drepturile sale prin norma criticată (Decizia nr. 866 din 10 decembrie 2015, publicată în Monitorul Oficial al României, Partea I, nr. 69 din 1 februarie 2016, paragraful 30). Totodată, Curtea a reținut, într-o altă cauză, că autorul excepției de neconstituționalitate nu are un interes real, personal în promovarea acesteia. Astfel, posibila admitere a excepției nu ar schimba cu nimic situația acestuia (Decizia nr. 244 din 19 aprilie 2018, publicată în Monitorul Oficial al României, Partea I, nr. 632 din 20 iulie 2018, paragraful 17).

22. Prin urmare, având în vedere criticile de neconstituționalitate formulate în prezenta cauză, Curtea reține că aceste considerente statuate în jurisprudența Curții sunt aplicabile, *mutatis mutandis*, și în prezenta cauză, unde eventuala admitere a excepției de neconstituționalitate în sensul solicitat nu ar produce nicio consecință în ceea ce privește situația

autorului excepției de neconstituționalitate. Prin urmare, excepția de neconstituționalitate, astfel cum a fost formulată, este inadmisibilă, întrucât nu există o legătură cu soluționarea cauzei, în sensul prevederilor art. 29 alin. (1) din Legea nr. 47/1992.

23. Pe de altă parte, susținerile formulate în motivarea excepției de neconstituționalitate nu sunt veritabile critici de neconstituționalitate, ci vizează aspecte de aplicare a legii, care excedează competenței Curții Constituționale. Astfel, se susține că adoptarea actului normativ, în ansamblul său, și punctual, a dispozițiilor art. I pct. 20, cu referire la modificarea art. 40 alin. (2<sup>1</sup>) și (3) din Legea nr. 7/1996, este discriminatorie și încalcă dreptul de proprietate privată, dat fiind faptul că reglementează și în prezent înscrierile privitoare la imobile cuprinse în cărțile funciare deschise în regiunile de carte funciară care au fost supuse Decretului-lege nr. 115/1938, fără ca situația factuală a înscrierilor ce constituie obiect de reglementare a legii criticate să corespundă realității. Or, stabilirea în concret a dispozițiilor de lege aplicabile cauzei și aprecierea privind legalitatea înscrierilor în cărțile funciare intră în competența de soluționare a instanțelor judecătorești, iar nu a Curții Constituționale, în lumina dispozițiilor legale incidente și a principiilor de drept aplicabile.

24. Prin urmare, și din perspectiva faptului că susținerile formulate de autorul excepției vizează modul de aplicare a legii, soluționarea acesteia excedează competenței Curții Constituționale, care, potrivit art. 2 alin. (3) din Legea nr. 47/1992, „se pronunță numai asupra constituționalității actelor cu privire la care a fost sesizată”, iar nu cu privire la modul de aplicare a legii în concret la o cauză.

25. Prin urmare, excepția de neconstituționalitate, astfel cum a fost formulată, este inadmisibilă și prin prisma art. 2 alin. (2) și (3) din Legea nr. 47/1992.

26. Pentru considerentele expuse mai sus, în temeiul art. 146 lit. d) și al art. 147 alin. (4) din Constituție, al art. 1—

3, al art. 11 alin. (1) lit. A.d) și al art. 29 din Legea nr. 47/1992, cu unanimitate de voturi,

## CURTEA CONSTITUȚIONALĂ

În numele legii

DECIDE:

Respinge, ca inadmisibilă, excepția de neconstituționalitate a Legii nr. 264/2021 pentru modificarea și completarea Legii cadastrului și a publicității imobiliare nr. 7/1996, precum și pentru modificarea art. 121 din Legea fondului funciar nr. 18/1991, în ansamblul ei, precum și a dispozițiilor art. I pct. 20 din lege, excepție ridicată de Precup Radu-Daniel în Dosarul nr. 627/64/2022 al Curții de Apel Brașov — Secția contencios administrativ și fiscal.

Definitivă și general obligatorie.

Decizia se comunică Înaltei Curți de Casație și Justiție — Secția de contencios administrativ și fiscal și se publică în Monitorul Oficial al României, Partea I.

Pronunțată în ședința din data de 1 februarie 2024.

PREȘEDINTELE CURȚII CONSTITUȚIONALE

**MARIAN ENACHE**

Magistrat-asistent,  
**Irina Loredana Gulie**



# ACTE ALE ORGANELOR DE SPECIALITATE ALE ADMINISTRAȚIEI PUBLICE CENTRALE

MINISTERUL APĂRĂRII NAȚIONALE

## ORDIN

### privind modificarea și completarea Ordinului ministrului apărării naționale nr. M.217/2019 pentru aprobarea condițiilor și criteriilor de recrutare, precum și a instrucțiunilor privind organizarea și funcționarea sistemului de recrutare, selecție și formare profesională inițială a candidaților la profesia militară

Pentru aplicarea prevederilor art. 36 alin. 1 lit. c<sup>1</sup>) și ale art. 40 alin. 1 lit. a<sup>1</sup>) și e) din Legea nr. 80/1995 privind statutul cadrelor militare, cu modificările și completările ulterioare, precum și ale art. 122 alin. (3) și (4) din Legea învățământului superior nr. 199/2023, cu modificările și completările ulterioare,

în temeiul prevederilor art. 40 alin. (1) din Legea nr. 346/2006 privind organizarea și funcționarea Ministerului Apărării Naționale, republicată, cu modificările și completările ulterioare,

ministrul apărării naționale emite prezentul ordin.

**Art. I.** — Ordinul ministrului apărării naționale nr. M.217/2019 pentru aprobarea condițiilor și criteriilor de recrutare, precum și a instrucțiunilor privind organizarea și funcționarea sistemului de recrutare, selecție și formare profesională inițială a candidaților la profesia militară, publicat în Monitorul Oficial al României, Partea I, nr. 987 din 9 decembrie 2019, cu modificările și completările ulterioare, se modifică și se completează după cum urmează:

**1. Articolul 1 se modifică și va avea următorul cuprins:**

„Art. 1. — În structurile Ministerului Apărării Naționale, dobândirea calității de cadru militar, respectiv de soldat/gradat profesionist, în activitate, se realizează prin:

a) acordarea gradului militar de ofițer în activitate:

- (i) absolvenților studiilor universitare militare de licență pentru formarea ofițerilor în activitate;
- (ii) absolvenților studiilor universitare militare organizate în alte state, trimiși la studii de către Ministerul Apărării Naționale;
- (iii) absolvenților anului IV, înmatriculați la programele de studii universitare militare sau civile cu durata mai mare de 4 ani, școlarizați pentru nevoi ale Ministerului Apărării Naționale;
- (iv) absolvenților cu diplomă de licență ai instituțiilor civile de învățământ superior, școlarizați pentru nevoi ale Ministerului Apărării Naționale;

b) acordarea gradului militar de maistru militar în activitate absolvenților studiilor postliceale militare pentru formarea maiștrilor militari în activitate;

c) acordarea gradului militar de subofițer în activitate:

- (i) absolvenților studiilor postliceale militare pentru formarea subofițerilor în activitate;
- (ii) absolvenților învățământului superior medical la programele de licență «Asistent medical generalist» sau ai școlilor postliceale sanitare, școlarizați pentru nevoi ale Ministerului Apărării Naționale în instituții civile de învățământ, în vederea formării subofițerilor în activitate;

d) chemarea în activitate și, după caz, acordarea gradului militar absolvenților cursurilor de formare a ofițerilor/maiștrilor militari/subofițerilor în activitate, care se organizează numai pentru armele, serviciile și specialitățile militare pentru care rețeaua de învățământ a Ministerului Apărării Naționale nu are posibilități de formare;

e) chemarea/rechemarea în activitate și, după caz, acordarea gradului militar candidaților câștigători ai concursurilor de ocupare a posturilor militare de execuție vacante, în condiții stabilite prin ordin distinct al ministrului apărării naționale;

f) începerea modulului perfecționării instruirii de specialitate prevăzut de lege.”

**2. Articolul 2 se modifică și va avea următorul cuprins:**

„Art. 2. — (1) În înțelesul prezentului ordin, *candidatul* reprezintă acea persoană provenită din rândul categoriilor stabilite de statutul cadrelor militare sau de statutul soldaților și gradaților profesioniști, care dorește să urmeze studii universitare de licență în instituții de învățământ superior militar ori civil, studii postliceale în unități de învățământ postliceal militar sau în unități/instituții de învățământ civil ori cursuri de formare a cadrelor militare în activitate sau un program de instruire a soldaților/gradaților profesioniști, respectiv persoana provenită din rândul absolvenților învățământului gimnazial care optează pentru admiterea într-o unitate de învățământ liceal militar.

(2) În vederea dobândirii calității de cadru militar în activitate, respectiv de soldat/gradat profesionist în activitate sau de elev într-o unitate de învățământ liceal militar se stabilesc Condițiile și criteriile de recrutare a candidaților la profesia militară, prevăzute în anexa nr. 1.”

**3. În anexa nr. 1, la articolul 3 alineatul (1), partea introductivă se modifică și va avea următorul cuprins:**

„Art. 3. — (1) Criteriile specifice de recrutare a candidaților la programele de studii universitare de licență militare sau civile pentru formarea ofițerilor în activitate sunt următoarele:”

**4. În anexa nr. 1, la articolul 3, alineatul (2) se modifică și va avea următorul cuprins:**

„(2) Criteriile specifice de recrutare a candidaților la programele de studii postliceale militare pentru formarea maiștrilor militari în activitate sunt următoarele:

a) să aibă vârsta de cel mult 30 de ani împliniți în anul organizării concursului de admitere;

b) să fie absolvenți ai învățământului liceal, militar sau civil, cu diplomă de bacalaureat sau să facă dovada promovării examenului de bacalaureat până la data concursului de admitere.”

**5. În anexa nr. 1, la articolul 3, după alineatul (2) se introduce un nou alineat, alineatul (3), cu următorul cuprins:**

„(3) Criteriile specifice de recrutare a candidaților la programele de studii postliceale militare pentru formarea subofițerilor în activitate, respectiv a candidaților pentru învățământul superior medical la programele de licență

«Asistent medical generalist» sau la programele de studii postliceale sanitare, școlarizați pentru nevoi ale Ministerului Apărării Naționale în instituții civile de învățământ, în vederea formării subofițerilor în activitate, sunt următoarele:

a) să aibă vârsta de cel mult 30 de ani împliniți în anul organizării concursului de admitere;

b) să fie absolvenți ai învățământului liceal, militar sau civil, cu diplomă de bacalaureat sau să facă dovada promovării examenului de bacalaureat până la data concursului de admitere;

c) să posede permis de conducere auto valabil, categoria B — candidații pentru subofițeri în arma «geniu», respectiv categoriile B și C — candidații pentru subofițeri în specialitatea militară «auto».

**6. În anexa nr. 1, la articolul 4 alineatul (1), litera d) se modifică și va avea următorul cuprins:**

„d) să aibă cel puțin 3 ani de vechime în serviciu ca maiștri militari/subofițeri și/sau soldați/gradați profesioniști, în activitate, calculată de la data absolvirii studiilor militare/cursurilor de formare, respectiv a programului de instruire până la data începerii cursului de formare a ofițerilor în activitate, și să fi fost apreciați prin ultimele trei documente de evaluare profesională anuală cu calificativul cel puțin «Foarte bun» — candidații care provin din rândul personalului militar în activitate din cadrul Ministerului Apărării Naționale;”

**7. În anexa nr. 1, la articolul 4, literele c), e) și f) ale alineatului (3) și alineatele (5) și (6) se abrogă.**

**8. În anexa nr. 2, la articolul 1 alineatul (1), litera c) se modifică și va avea următorul cuprins:**

„c) admiterea la studii universitare de licență sau la studii postliceale organizate în instituții/unități de învățământ militar sau civil ori la cursuri de formare a cadrelor militare în activitate, respectiv repartizarea în posturi de soldați și gradați profesioniști;”

**9. În anexa nr. 2, la articolul 5 alineatul (1), literele b) și c) se modifică și vor avea următorul cuprins:**

„b) Planul de școlarizare al Ministerului Apărării Naționale, denumit în continuare *Plan de școlarizare*, elaborat anual, care se supune aprobării ministrului apărării naționale;

c) Planul de recrutare a candidaților pentru unitățile/instituțiile de învățământ militar și civil;”

**10. În anexa nr. 2, la articolul 5 alineatul (2), litera c) se modifică și va avea următorul cuprins:**

„c) graficele activităților de recrutare și selecție a candidaților care optează pentru locurile prevăzute în Planul de școlarizare;”

**11. În anexa nr. 2, la articolul 6 alineatul (1), literele i), o) și y) se modifică și vor avea următorul cuprins:**

„i) copia certificatului de absolvire a primilor doi ani de studiu din învățământul liceal/școlii profesionale/școlii de arte și meserii, în cazul în care aceasta este ultima formă de învățământ absolvită — candidații care optează pentru formarea ca soldați și gradați profesioniști în activitate;

o) copia permisului de conducere auto valabil — candidații care optează pentru a deveni subofițeri în activitate în arma «geniu» sau în specialitatea militară «auto» ori soldat/gradat profesionist în arma «auto» și/sau în specialitățile militare care necesită conducerea tehnicii specifice auto din arma «geniu»;

y) adeverința referitoare la vechimea în serviciu și calificativele obținute în acest timp, eliberată de către unitatea militară în care sunt încadrați — candidații care provin din rândul soldaților/gradaților profesioniști în activitate din cadrul Ministerului Apărării Naționale și optează pentru cursurile de formare a cadrelor militare în activitate, cu excepția celor pentru formarea subofițerilor în activitate;”

**12. În anexa nr. 2, la articolul 7, alineatele (2) și (3) se modifică și vor avea următorul cuprins:**

„(2) Prin excepție de la prevederile alin. (1):

a) dosarul de candidat al persoanei care este încadrată/angajată într-o unitate militară ori este înmatriculată într-o unitate/instituție de învățământ din alt județ/sector decât cel de domiciliu, se poate întocmi de către biroul informare-recrutare din acel județ/sector, în perioada stabilită prin graficul aferent prevăzut la art. 5 alin. (2) lit. c);

b) candidații care optează pentru posturile de soldat/gradat profesionist — sportivi de performanță la Clubul Sportiv al Armatei «Steaua» pot depune dosarul de candidat la biroul informare-recrutare din sectorul unde își are sediul Clubul Sportiv al Armatei «Steaua», în perioada stabilită prin graficul aferent prevăzut la art. 5 alin. (2) lit. c);

c) dosarul de candidat al celor recrutați în situațiile prevăzute la art. 2 alin. (2) se întocmește de către structurile stabilite de șeful Statului Major al Apărării;

d) dosarele de candidat ale absolvenților colegiilor naționale militare se întocmesc de către fiecare colegiu în parte și se transmit instituțiilor/unităților de învățământ, în funcție de rezultatul repartizării și de opțiunile exprimate, după caz.

(3) Structurile care efectuează recrutarea constituie dosarele de candidat în format letric și/sau electronic, după caz.”

**13. În anexa nr. 2, la articolul 7, alineatele (4) și (5) se abrogă.**

**14. În anexa nr. 2, la articolul 9<sup>1</sup>, partea introductivă se modifică și va avea următorul cuprins:**

„Art. 9<sup>1</sup>. — Candidații care optează pentru dobândirea calității de soldat/gradat profesionist în activitate pot solicita înscrierea prin una dintre următoarele modalități:”

**15. În anexa nr. 2, la articolul 12 alineatul (1), literele a) și b) se modifică și vor avea următorul cuprins:**

„a) Planul de școlarizare;

b) Planul de recrutare a candidaților pentru unitățile/instituțiile de învățământ militar și civil;”

**16. În anexa nr. 2, la articolul 12, alineatul (2) se modifică și va avea următorul cuprins:**

„(2) Prin Planul de recrutare a candidaților pentru unitățile/instituțiile de învățământ militar și civil se stabilește numărul minim al dosarelor de candidat pe care le întocmește fiecare birou informare-recrutare, pe categorii de candidați pentru unitățile/instituțiile de învățământ militar, astfel încât să se asigure ocuparea tuturor locurilor din Planul de școlarizare.”

**17. În anexa nr. 2, la articolul 13, alineatul (1) se modifică și va avea următorul cuprins:**

„Art. 13. — (1) Direcția generală management resurse umane trimite Planul de școlarizare aprobat și Planul de recrutare a candidaților pentru unitățile/instituțiile de învățământ militar și civil la Direcția personal și mobilizare a Statului Major al Apărării.”

**18. În anexa nr. 2, articolul 19 se modifică și va avea următorul cuprins:**

„Art. 19. — Termenele-limită de înscriere, de încheiere a selecției, precum și de finalizare a dosarelor de candidat se stabilesc de către Direcția personal și mobilizare a Statului Major al Apărării, prin graficele de recrutare și selecție, pe categorii de personal/candidați și tipuri de unități/instituții de învățământ militar sau civil/programe de formare/instruire, și se comunică Direcției generale management resurse umane, Direcției medicale, statelor majore ale categoriilor de forțe și comandamentelor, birourilor informare-recrutare, centrelor zonale de selecție și orientare și Clubului Sportiv al Armatei «Steaua».”

**19. În anexa nr. 2, articolul 44 se modifică și va avea următorul cuprins:**

„Art. 44. — (1) Formarea profesională inițială a maiștrilor militari în activitate se realizează prin următoarele căi:

a) parcurgerea și finalizarea studiilor postliceale militare, organizate și desfășurate în unitățile de învățământ militar, conform reglementărilor în vigoare la nivel național și celor specifice Ministerului Apărării Naționale;

b) parcurgerea și finalizarea cursului de formare a maiștrilor militari în activitate, organizat și desfășurat în unități de învățământ militar sau în alte structuri militare destinate formării profesionale inițiale și continue, numai pentru armele, serviciile și specialitățile militare pentru care rețeaua de învățământ a Ministerului Apărării Naționale nu are posibilități de formare.

(2) Formarea profesională inițială a subofițerilor în activitate se realizează prin următoarele căi:

a) parcurgerea și finalizarea studiilor postliceale militare, organizate și desfășurate în unitățile de învățământ militar, conform reglementărilor în vigoare la nivel național și celor specifice Ministerului Apărării Naționale;

b) parcurgerea și finalizarea cursului de formare a subofițerilor în activitate, organizat și desfășurat în unități de învățământ militar sau în alte structuri militare destinate formării profesionale inițiale și continue, numai pentru armele, serviciile și specialitățile militare pentru care rețeaua de învățământ a Ministerului Apărării Naționale nu are posibilități de formare;

c) parcurgerea și finalizarea studiilor superioare medicale la programele de licență «Asistent medical generalist» sau a programelor de studii postliceale sanitare, în instituții civile de învățământ.”

**20. În anexa nr. 2, la articolul 50, alineatul (1) se modifică și va avea următorul cuprins:**

„Art. 50. — (1) După încheierea fiecărei perioade de recrutare, Direcția personal și mobilizare a Statului Major al Apărării transmite Direcției generale management resurse umane, în format electronic, situația cu rezultatele activităților de recrutare și selecție, pe categorii de candidați, unități/instituții de învățământ, arme sau servicii și specialități militare, respectiv surse de proveniență a candidaților.”

**21. În anexa nr. 2, articolul 52 se modifică și va avea următorul cuprins:**

„Art. 52. — Corespondența dintre armele sau serviciile și specialitățile militare pentru care se organizează cursuri de formare a cadrelor militare în activitate și specializările dobândite în urma finalizării studiilor organizate de instituțiile de învățământ civile, precum și atestatele/certificatele de calificare profesională și/sau adeverințele valabile, necesare exercitării profesiei, prevăzute de legislația aplicabilă, se stabilește prin dispoziție a șefului Direcției generale management resurse umane.”

**22. În anexa nr. 2, anexa nr. 1 se înlocuiește cu anexa nr. 1 la prezentul ordin.**

**23. În anexa nr. 2, anexa nr. 5 se înlocuiește cu anexa nr. 2 la prezentul ordin.**

**24. În anexa nr. 2, anexa nr. 6 se înlocuiește cu anexa nr. 3 la prezentul ordin.**

**Art. II. —** Anexele nr. 1—3 fac parte integrantă din prezentul ordin.

**Art. III. —** Prezentul ordin se publică în Monitorul Oficial al României, Partea I.

Ministrul apărării naționale,  
**Angel Tîlvăr**

București, 20 mai 2024.  
Nr. M.99.

— Model —

*ANEXA Nr. 1*  
*(Anexa nr. 1 la instructiuni)*

ROMÂNIA  
MINISTERUL APĂRĂRII NAȚIONALE  
Denumirea și ștampila structurii care execută recrutarea

**CERERE DE ÎNSCRIERE**

**la** .....

(unitatea sau instituția de învățământ militar ori civil sau instituția de formare continuă nonuniversitară,  
respectiv unitatea militară, în cazul formării inițiale a soldaților/gradaiților profesioniști)

Subsemnatul(a)<sup>1</sup>, ....., născut(ă) în anul .....,  
(numele, prenumele tatălui și prenumele candidatului/candidatei)

luna ....., ziua ....., în localitatea ....., județul/sectorul ....., de cetățenie<sup>2</sup> .....,  
naționalitate ....., legitimat(ă) cu C.I. seria ..... nr. ...., eliberat(ă) de ..... la data de .....,  
cu domiciliul în județul/sectorul ....., localitatea ....., strada ..... nr. ...., bl. ...., sc. ...., et. ....,  
ap. ...., telefon ....., e-mail ....., cod numeric personal: | | | | | | | | | |

absolvent(ă) al (a): .....,  
(ultima formă de învățământ absolvită, denumirea unității/instituției de învățământ, localitatea și anul absolvirii)

sau înmatriculat(ă) la .....,  
(anul de studii, forma de învățământ, denumirea unității/instituției de învățământ și localitatea)

ocupația actuală: ....., situația militară: .....,  
(funcția/ocupația și locul de muncă/instituția de învățământ) (îndeplinit serviciul militar activ sau în rezervă)

DA  NU  Dacă da:

Unitatea militară: .....

Perioada: .....

<sup>1</sup> În cazul în care numele a fost schimbat, se va indica și numele anterior.

<sup>2</sup> Se trec toate cetățeniile deținute.

fiul/fiica lui ....., telefon ....., e-mail .....,  
 (numele și prenumele tatălui candidatului/candidatei) (pentru candidații la CNM<sup>3</sup>) (pentru candidații la CNM)  
 și al/a ....., telefon ....., e-mail .....,  
 (numele și prenumele mamei candidatului/candidatei) (pentru candidații la CNM) (pentru candidații la CNM)

solicite să participe la admitere/repartizare pe post:

1. ....  
 (specialitatea militară în cazul formării inițiale a cadrelor militare în activitate, respectiv unitatea militară și specialitatea militară în cazul formării inițiale a soldaților/gradaților profesioniști în activitate)

Alte opțiuni<sup>4</sup>:

2. ....  
 ....  
 ....

Declar pe propria răspundere că:

a) accept investigarea activității mele trecute, după regulile specifice Ministerului Apărării Naționale;

b) nu sunt în curs de urmărire penală sau de judecată pentru săvârșirea unei infracțiuni;

c) nu am fost condamnat(ă) pentru săvârșirea unei infracțiuni contra umanității, contra statului sau contra autorității, de corupție, de serviciu sau în legătură cu serviciul, care împiedică înfăptuirea justiției, de fals ori a unei infracțiuni săvârșite cu intenție/am fost condamnat(ă) pentru săvârșirea infracțiunii ....., fiind reabilitat(ă)/amnistiatic(ă)/dezincriminat(ă) conform .....

d) nu fac parte din partide, formațiuni sau organizații politice, iar dacă fac parte mă angajez că, după admiterea în instituția de învățământ militar sau civil, voi renunța la această calitate;

e) nu fac parte din organizații aflate în afara legii;

f) nu aparțin unor culte sau secte religioase interzise de lege;

g) orice modificare în starea de sănătate, în perioada de la examinarea medicală până la concursul de admitere în instituția de învățământ militar sau civil, o voi sesiza unității sanitare la care am efectuat examinarea medicală; în cazul în care nu voi anunța unitatea sanitară despre boala apărută, iar aceasta va fi descoperită, voi suporta consecințele legale;

h) îmi asum toate riscurile ce pot surveni în timpul parcurgerii procesului de selecție, ca urmare a stării de graviditate/maternitate;

i) la dobândirea calității de soldat sau gradat profesionist, sunt de acord să renunț la gradul dobândit anterior și deținut în calitate de militar în termen, militar angajat pe bază de contract, gradat profesionist sau gradat voluntar ori, după caz, la gradul dobândit după parcurgerea a cel puțin un an de studii pentru formarea cadrelor militare în activitate în instituțiile/unitățile de învățământ militar, în cazul în care studiile respective nu au fost finalizate (numai pentru candidat/candidata care dorește să devină soldat/gradat profesionist);

j) nu sunt asociat unic și nu particip direct la administrarea sau conducerea unor organizații sau asociații comerciale, iar dacă sunt în una dintre aceste situații, mă angajez că, după admiterea în unitatea/instituția de învățământ militar sau civil în programul de formare sau de instruire, voi renunța la această calitate;

k) AM/NU AM parcurs, total sau parțial, un program de studii universitare de licență cu finanțare de la bugetul de stat; pentru situația în care am parcurs un astfel de program, la data înmatriculării mele în instituția de învățământ superior militar sau civil la care am fost admis(ă) voi face dovada achitării, integral sau parțial, a contravalorii serviciilor de școlarizare universitară de care am beneficiat anterior;

l) AM/NU AM tatuaje/piercinguri/tăieturi (indiferent de natura și conținutul semnificației lor);

m) sunt de acord cu privire la prelucrarea datelor cu caracter personal, în conformitate cu prevederile Legii nr. 190/2018 privind măsuri de punere în aplicare a Regulamentului (UE) 2016/679 al Parlamentului European și al Consiliului din 27 aprilie 2016 privind protecția persoanelor fizice în ceea ce privește prelucrarea datelor cu caracter personal și privind libera circulație a acestor date și de abrogare a Directivei 95/46/CE (Regulamentul general privind protecția datelor), cu modificările ulterioare;

n) sunt de acord cu înregistrarea audio-video a evaluării capacității motrice și a probelor de admitere;

o) sunt de acord să fiu verificat(ă) în vederea autorizării accesului la informații clasificate, potrivit legii.

Alte date despre candidat(ă), părinți/reprezentanții legali și/sau soția/soțul acestuia/acesteia, în afara celor înscrise în prezenta cerere: .....

În cazul în care voi fi declarat(ă) admis(ă), îmi asum răspunderea și semnez contractul cu Ministerul Apărării Naționale, de care am luat cunoștință.

Declar că îmi asum răspunderea exactității datelor înscrise în prezenta cerere, iar în situația în care acestea nu corespund realității voi suporta consecințele legale.

Semnătura părintelui<sup>5</sup>:

Tatăl/Mama (reprezentantul legal):

.....

Data .....

Semnătura candidatului/candidatei:

.....

Data .....

<sup>3</sup> CNM — colegii naționale militare.

<sup>4</sup> Cererea se completează cu toate opțiunile candidatului/candidatei, indiferent de numărul acestora.

<sup>5</sup> Se semnează obligatoriu de către unul dintre părinți/reprezentanții legali pentru candidații care nu au împlinit vârsta de 18 ani, cu excepția elevilor claselor a XII-a din colegiile naționale militare. Prin semnătură, părintele/reprezentantul legal al candidatului/candidatei este de acord ca fiul/fiica lui/ea să urmeze cariera militară și declară că îndeplinește criteriile prevăzute la lit. a), e) și f) din prezenta cerere de înscriere.

— Model —

## FIȘĂ DE CONTACT

**Data completării**

**Numele**  **Prenumele**

**Data nașterii:**  **Localitatea:**  **Județul/Sectorul:**

**Starea civilă**  **Sex:** M  F

**Cetățenia:** ROMÂNĂ **Naționalitatea:**  **Altă cetățenie**

**Act de identitate** **Tip:**  **Seria**  **Nr.**

**Data eliberării:**  **Eliberat de:**

**Adresa candidatului/candidatei**

**Localitate**  **Oraș/Comună**

**Strada**  **Nr.**

**Bloc**  **Scara**  **Etaj**  **Ap.**  **Județ/Sector**

**Telefon**  **E-mail**

**Permis de conducere** A  B  C  D  E

**Datele părinților** (se completează doar pentru candidații la colegiile naționale militare)

**Tatăl** **Numele**  **Prenumele**

**Adresa**

**Localitate**  **Oraș/Comună**

**Strada**  **Nr.**

**Bloc**  **Scara**  **Etaj**  **Ap.**  **Județ/Sector**

**Telefon**  **E-mail**

**Ocupația actuală**  **Locul de muncă**

**Mama** **Numele**  **Prenumele**

**Adresa**

**Localitate**  **Oraș/Comună**

**Strada**  **Nr.**

**Bloc**  **Scara**  **Etaj**  **Ap.**  **Județ/Sector**

**Telefon**  **E-mail**

**Ocupația actuală**  **Locul de muncă**

**Studii candidat/candidată**

Studii gimnaziale	Înmatriculat(ă) în ultimul an	<input type="checkbox"/>
Studii liceale	Absolvent(ă) al/a primilor 2 ani	<input type="checkbox"/>
	Înmatriculat(ă) în ultimul an	<input type="checkbox"/>
	Absolvent(ă) fără diplomă de bacalaureat	<input type="checkbox"/>
	Absolvent(ă) cu diplomă de bacalaureat	<input type="checkbox"/>
Studii postliceale	Absolvent(ă)	<input type="checkbox"/>
	Înmatriculat(ă) în ultimul an	<input type="checkbox"/>
Studii universitare de licență	Absolvent(ă)	<input type="checkbox"/>
	Înmatriculat(ă) în ultimul an	<input type="checkbox"/>
	Finanțarea studiilor este de la bugetul de stat	<input type="checkbox"/>

**Situația militară**

Ați efectuat stagiul militar? DA:  NU:  Dacă da:  
 Unitatea militară:  Garnizoana:   
 Perioada:   
 Arma/serviciul și specialitatea:  Ultimul grad deținut:

Ați încheiat un contract cu Ministerul Apărării Naționale sau cu alte instituții din sistemul de apărare, ordine publică și securitate națională?

DA  NU   
 Unitatea militară:  Garnizoana:   
 Perioada:  Specialitatea militară:   
 Ultimul grad deținut :

**Opțiuni<sup>1</sup>**

Opțiunea 1:	Categoria de personal:	
	Instituția de învățământ/unitatea militară:	
Opțiunea __:	Categoria de personal:	
	Instituția de învățământ/unitatea militară:	
Opțiunea __:	Categoria de personal:	
	Instituția de învățământ/unitatea militară:	
Opțiunea __:	Categoria de personal:	
	Instituția de învățământ/unitatea militară:	
Opțiunea __:	Categoria de personal:	
	Instituția de învățământ/unitatea militară:	
Opțiunea __:	Categoria de personal:	
	Instituția de învățământ/unitatea militară:	
Opțiunea __:	Categoria de personal:	
	Instituția de învățământ/unitatea militară:	
Opțiunea __:	Categoria de personal:	
	Instituția de învățământ/unitatea militară:	

<sup>1</sup> Tabelul se completează cu toate opțiunile candidatului/candidatei, indiferent de numărul acestora.

ANEXA Nr. 3  
(Anexa nr. 6 la instrucțiuni)

— Model —

ROMÂNIA  
 MINISTERUL APĂRĂRII NAȚIONALE  
 Centrul Militar Zonal/Județean/al Sectorului .....  
 Biroul informare-recrutare

**DOSAR DE CANDIDAT**

.....  
 (numele, prenumele tatălui și prenumele candidatului/candidatei)

pentru .....  
 (categoria de candidați/personal)

Prima opțiune: .....  
 (unitatea/instituția de învățământ/programul de formare/instruire)  
 .....  
 (arma sau serviciul și specialitatea militară sau specializarea)

Mențiuni suplimentare:  
 (celelalte opțiuni ale candidatului/candidatei, situații speciale etc.)  
 .....  
 .....

MINISTERUL TRANSPORTURILOR ȘI INFRASTRUCTURII  
Nr. 1.707 din 20 septembrie 2023

MINISTERUL AFACERILOR INTERNE  
Nr. 66 din 8 aprilie 2024

## ORDIN

### pentru aprobarea reglementării tehnice „Ghid tehnic pentru reglementarea circulației rutiere în soluție 2+1 (benzi de circulație) pe drumurile naționale aflate în administrarea Companiei Naționale de Administrare a Infrastructurii Rutiere — S.A.”, indicativ AND 617-2023

Având în vedere prevederile art. 10 alin. (2) din Legea nr. 10/1995 privind calitatea în construcții, republicată, cu modificările și completările ulterioare,

în temeiul prevederilor art. 57 lit. h) din Ordonanța Guvernului nr. 43/1997 privind regimul drumurilor, republicată, cu modificările și completările ulterioare, ale art. 9 alin. (4) din Hotărârea Guvernului nr. 370/2021 privind organizarea și funcționarea Ministerului Transporturilor și Infrastructurii, cu modificările și completările ulterioare, precum și ale art. 7 alin. (5) din Ordonanța de urgență a Guvernului nr. 30/2007 privind organizarea și funcționarea Ministerului Afacerilor Interne, aprobată cu modificări prin Legea nr. 15/2008, cu modificările și completările ulterioare,

**ministrul transporturilor și infrastructurii și viceprim-ministrul, ministrul afacerilor interne, emit următorul ordin:**

Art. 1. — Se aprobă reglementarea tehnică „Ghid tehnic pentru reglementarea circulației rutiere în soluție 2+1 (benzi de circulație) pe drumurile naționale aflate în administrarea Companiei Naționale de Administrare a Infrastructurii Rutiere —

S.A.”, indicativ AND 617-2023, prevăzută în anexa care face parte integrantă din prezentul ordin.

Art. 2. — Prezentul ordin se publică în Monitorul Oficial al României, Partea I, și intră în vigoare în 60 de zile de la data publicării.

Ministrul transporturilor și infrastructurii,  
**Sorin-Mihai Grindeanu**

p. Viceprim-ministru, ministrul afacerilor interne,  
**Bogdan Despecu,**  
secretar de stat

ANEXĂ

## GHID TEHNIC

### pentru reglementarea circulației rutiere în soluție 2+1 (benzi de circulație) pe drumurile naționale aflate în administrarea Companiei Naționale de Administrare a Infrastructurii Rutiere — S.A., indicativ AND 617-2023

#### CAPITOLUL I Principii generale

#### SECȚIUNEA a 2-a Prevederi generale

##### SECȚIUNEA 1

##### Obiect și domeniu de aplicare

Art. 1. — (1) Prezentul ghid tehnic stabilește regulile și condițiile minime obligatorii care se aplică la amenajarea drumurilor în sistem de circulație 2+1.

(2) Lucrările proiectate vor asigura stabilitatea și siguranța construcțiilor conform Legii nr. 10/1995 privind calitatea în construcții, republicată, cu modificările și completările ulterioare.

(3) Prezentul ghid tehnic s-a întocmit în conformitate cu prevederile Ordonanței Guvernului nr. 43/1997 privind regimul drumurilor, republicată, cu modificările și completările ulterioare, și cu prevederile reglementărilor tehnice în vigoare privind semnalizarea rutieră.

(4) Prezentul ghid tehnic se aplică drumurilor cu platformă cuprinsă între 12 și 14 metri, cu 2 benzi de circulație și acostament consolidat.

Art. 2. — (1) Drumurile naționale europene (E) sunt drumuri deschise traficului internațional, a căror încadrare ca drumuri (E) se stabilește în conformitate cu prevederile Acordului european asupra marilor drumuri de circulație internațională (AGR); ele pot fi și autostrăzi sau drumuri expres.

(2) Drumurile naționale principale sunt drumuri publice de interes național care asigură legătura capitalei țării cu orașele reședință de județ, legăturile dintre acestea, precum și cu punctele de control pentru trecerea frontierei de stat a României.

(3) Drumurile naționale secundare sunt restul drumurilor naționale care nu se încadrează în categoriile prevăzute la alin. (1) și (2).

Art. 3. — Prezentul ghid tehnic se aplică la drumurile naționale europene, naționale principale și naționale secundare.

Art. 4. — Sistemul de circulație 2+1 este reprezentat de secțiuni de drum cu circulație alternantă, a căror bandă centrală este utilizată ca bandă de depășire alternativă pentru fiecare direcție, așa cum este prezentat în fig. 1\*).

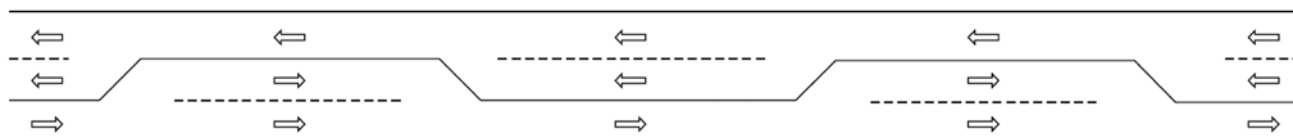

Fig.1

\*) Imaginile sunt reproduse în facsimil.

## SECȚIUNEA a 3-a

## SECȚIUNEA a 4-a

## Definiții — Terminologie

## Referințe

Art. 5. — Terminologia utilizată în prezentul ghid tehnic este cea stabilită în SR 4032-1.

Art. 6. — (1) La utilizarea prezentului ghid tehnic se aplică prevederile următoarelor standarde și reglementări tehnice în vigoare:

AGR 1975	Acordul European asupra Marilor Drumuri de Circulație Internațională (AGR), cu modificările și completările ulterioare
Legea nr. 10/1995	privind calitatea în construcții, republicată, cu modificările și completările ulterioare
Ordonanța Guvernului nr. 43/1997	privind regimul drumurilor, republicată, cu modificările și completările ulterioare
Ordonanța Guvernului nr. 43/2000	privind protecția patrimoniului arheologic și descărcarea unor situri arheologice ca zone de interes național, republicată, cu modificările și completările ulterioare
STAS 863	Lucrări de drumuri. Elemente geometrice ale traseelor. Prescripții de proiectare
SR EN 1317-1	Dispozitive de protecție la drumuri. Partea 1: Terminologie și prevederi generale pentru metodele de încercare
SR EN 1317-2	Dispozitive de protecție la drumuri. Partea 2: Clase de performanță, criteriile de acceptare a încercărilor la impact și metode de încercare pentru parapete de siguranță
SR EN 1317-3	Dispozitive de protecție la drumuri. Partea 3: Clase de performanță, criteriile de acceptare a încercărilor la impact și metode de încercare pentru atenuatorii de impact
SR ENV 1317-4	Dispozitive de protecție la drumuri. Partea 4: Clase de performanță, criteriile de acceptare a încercărilor la șoc și metode de încercare pentru extremitățile și dispozitivele de prindere a parapetelor de siguranță
SR EN 1317-5	Dispozitive de protecție la drumuri. Partea 5: Cerințe referitoare la produse și evaluarea conformității dispozitivelor de reținere a vehiculelor
SR 1848-1	Semnalizare rutieră. Indicatoare și mijloace de semnalizare rutieră. Partea 1: Clasificare, simboluri și amplasare
SR 1848-2	Semnalizare rutieră. Indicatoare și mijloace de semnalizare rutieră. Partea 2: Condiții tehnice
SR 1848-3	Semnalizare rutieră. Indicatoare și mijloace de semnalizare rutieră. Partea 3: Scriere, mod de alcătuire
SR 1848-7	Semnalizare rutieră. Marcaje rutiere
SR 4032-1	Lucrări de drumuri. Terminologie
SR EN 12676-1	Sisteme antiiorbire pentru drumuri. Partea 1: Performanțe și caracteristici
SR CEN/TR 13201-1	Iluminat public. Partea 1: Selectarea claselor de iluminat
SR EN 13201-2	Iluminat public. Partea 2: Cerințe de performanță
SR EN 13201-3	Iluminatul public. Partea 3: Calculul performanțelor
SR EN 13201-4	Iluminatul public. Partea 4: Metode de măsurare a performanțelor fotometrice
SR EN 13201-5	Iluminatul public. Partea 5: Indicatori de performanță energetică
AND 593	Reglementarea tehnică „Normativ pentru sisteme de protecție pentru siguranța circulației pe drumuri, poduri și autostrăzi”, indicativ AND 593-2012, aprobată prin Decizia directorului general al Companiei Naționale de Autostrăzi și Drumuri Naționale din România — S.A. nr. 1.441 din 15.11.2012, publicată în Buletinul Tehnic Rutier nr. 11/2012
AND 600	Reglementarea tehnică „Normativ pentru amenajarea intersecțiilor la nivel cu drumurile publice”, indicativ AND 600-2010, aprobată prin decizia directorului general al Companiei Naționale de Autostrăzi și Drumuri Naționale din România — S.A. nr. 898 din 11.11.2010, publicată în Buletinul Tehnic Rutier nr. 4/2010
AND 603	Reglementarea tehnică „Ghid privind condițiile de iluminat la drumurile naționale și autostrăzi”, indicativ AND 603-2012, aprobată prin decizia directorului general al Companiei Naționale de Autostrăzi și Drumuri Naționale din România — S.A. nr. 175 din 13.02.2012, publicată în Buletinul Tehnic Rutier nr. 2-3/2012
AND 604	Reglementarea tehnică „Ghid pentru planificarea și proiectarea semnalizării rutiere de orientare și informare pentru asigurarea continuității, uniformității și cognoscibilității acesteia”, indicativ AND 604-2012, aprobată prin Decizia directorului general al Companiei Naționale de Autostrăzi și Drumuri Naționale din România — S.A. nr. 853 din 10.07.2012, publicată în Buletinul Tehnic Rutier nr. 8-9/2012

(2) Pentru referințele nedatate se utilizează ultima ediție a referinței menționate, inclusiv toate amendamentele și eratele, dacă nu se prevede altfel în legislația în vigoare.



CAPITOLUL II  
Criterii de amenajare

SECȚIUNEA 1

Criterii de amenajare în aliniament a soluției 2+1

Art. 7. — (1) Semnalizarea rutieră orizontală (marcaje) pentru dirijarea traficului rutier în cadrul sistemului de circulație 2+1, în aliniament, va respecta detaliile de la fig. 2.

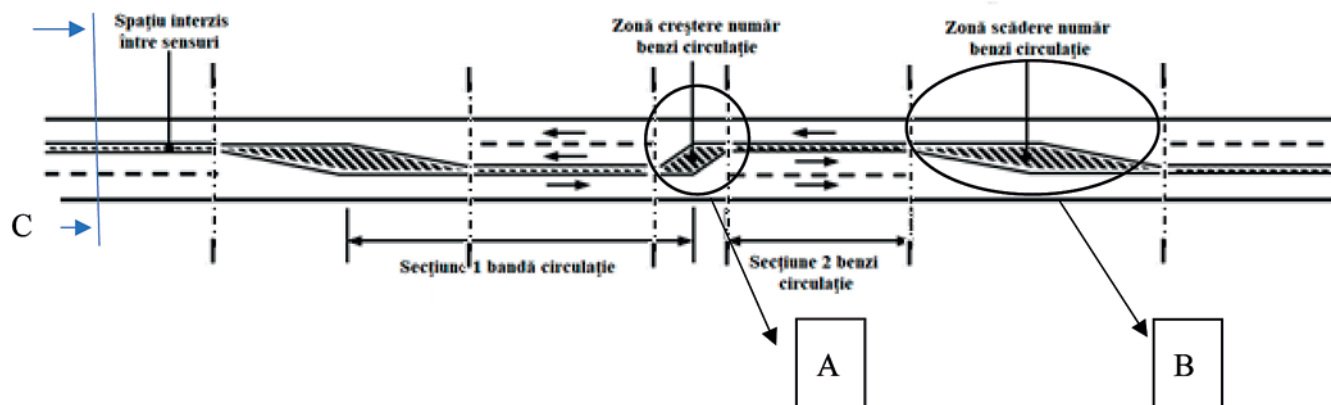
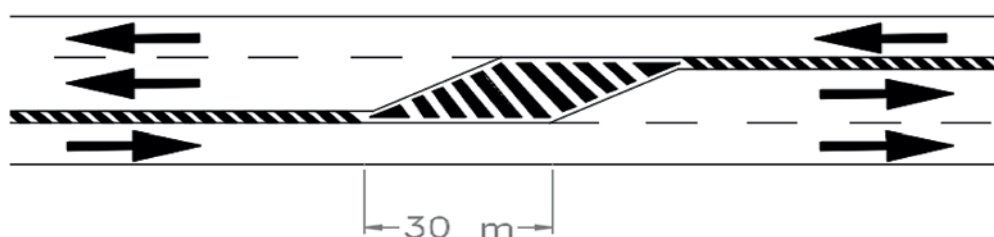

Fig. 2

Detaliul A



NOTĂ:

Caracteristicile semnalizării rutiere orizontale vor fi conform SR 1848/7 — Semnalizare rutieră. Marcaje rutiere. Detaliul B

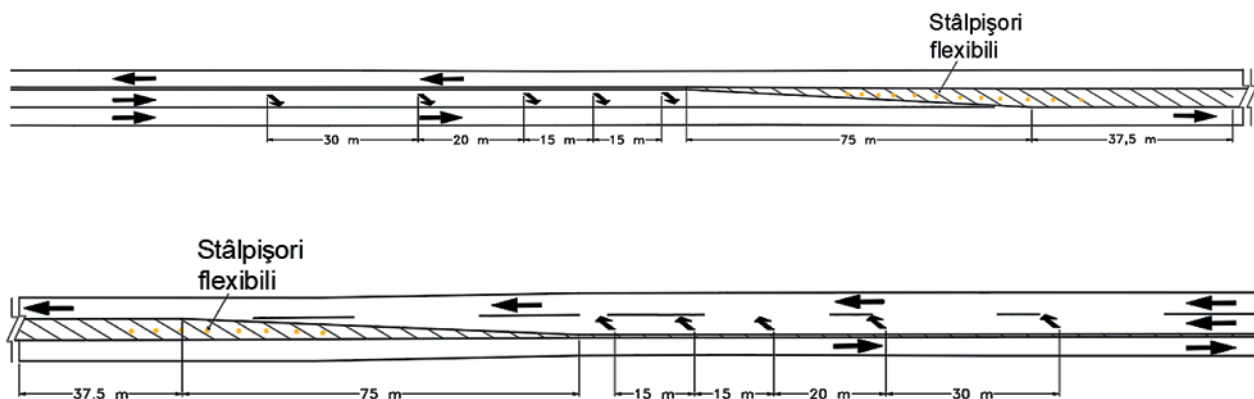

NOTĂ:

Caracteristicile semnalizării rutiere orizontale vor fi conform SF 1848/7 — Semnalizare rutieră. Marcaje rutiere. SECȚIUNEA C—C

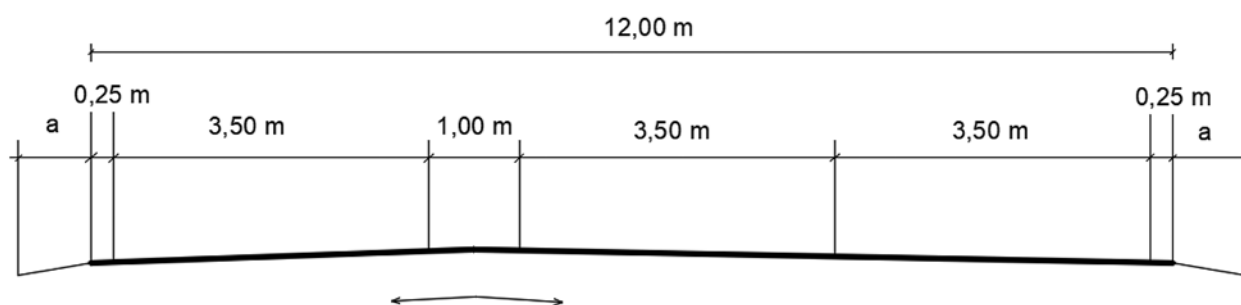

Nota nr. 1: În dimensiunile de mai sus sunt cuprinse și marcajele rutiere aferente;  
Nota nr. 2: Panta transversală în aliniament va fi de 2,5%.

(2) Semnalizarea rutieră verticală (indicatoare) în cadrul sistemului de circulație 2+1, în aliniament, va respecta detaliile de la fig. 3.

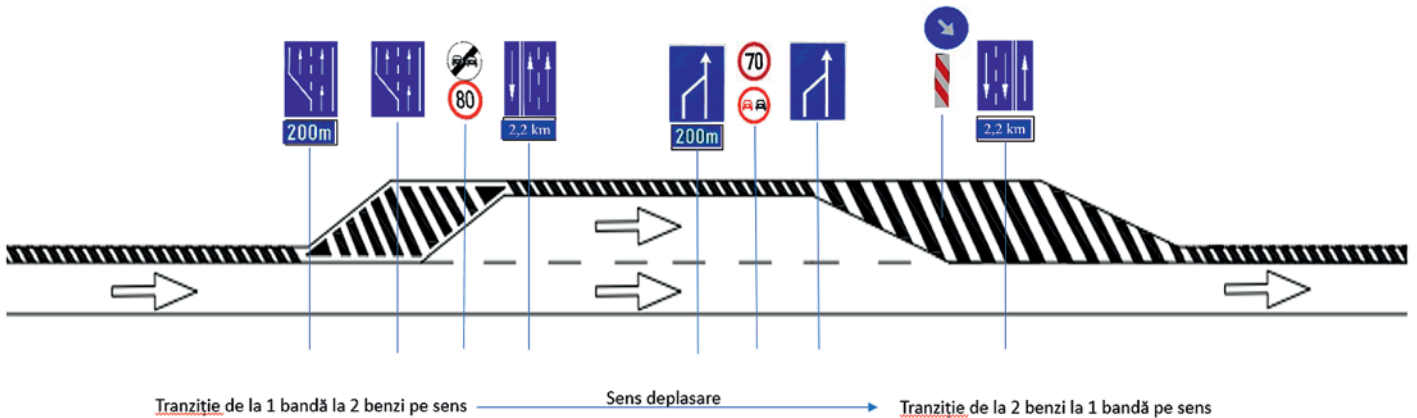

Fig. 3

NOTĂ:

Caracteristicile semnalizării rutiere verticale vor fi instalate și vor corespunde SR 1848/1, 2, 3 — Indicatoare și mijloace de semnalizare rutieră.

(3) În scopul sporirii siguranței rutiere, semnalizarea rutieră poate fi completată.

(4) Limitele de viteză impuse vor fi stabilite împreună cu poliția rutieră, în funcție de condițiile de trafic și riscul accidentologic al sectorului de drum în cauză.

(5) Lungimile sectoarelor de drum alternative pe care se aplică soluția tehnică 2+1 vor fi în funcție de volumul de trafic, conform tabelului de mai jos:

MZA	Lungime sector (m)
< 9.000	900—1.200
9.000—15.000	1.200—1.500
> 15.000	1.500—2.000

NOTĂ:

Lungimile sectoarelor de drum menționate în tabel vor cuprinde și zonele în care sunt amenajări de intersecții sau alte situații particulare. În aceste cazuri, lungimile sectoarelor de drum menționate în tabel pot suferi modificări ori prin diminuare, ori prin creștere.

Art. 8. — (1) În cazul amenajării rutiere la intrarea/ieșirea pe/de pe un sector de drum cu circulație în soluție 2+1, începutul unui sector de drum cu circulație alternantă va fi presemnalizat cu minimum 500 metri înainte, prin indicatorul de la fig. 4.1/4.2, după caz, și panou adițional cu distanța rămasă până la intrarea în sistem de circulație 2+1 și se vor repeta în cascadă la 250 m și 100 m. Dimensiunile panourilor de informare vor fi de 2.000 mm x 1.500 mm, iar ale panourilor adiționale de 500 mm x 1.500 mm sau adaptate la secțiunea transversală a drumului.

(2) Semnalizarea rutieră orizontală (marcaje) pentru dirijarea traficului rutier va respecta detaliile de la fig. 5, 6, 7, după caz, pentru intrarea pe/ieșirea de pe un sector de drum cu circulație în sistem 2+1.

(3) Caracteristicile semnalizării rutiere orizontale vor fi conform SR 1848/7 — Semnalizare rutieră. Marcaje rutiere.

(4) Semnalizarea rutieră verticală (indicatoare) în cadrul sistemului de circulație 2+1 va respecta detaliile de la fig. 5.1, 6.1, 7.1, după caz, pentru intrarea pe/ieșirea de pe un sector de drum cu circulație în sistem 2+1.

(5) Caracteristicile semnalizării rutiere verticale vor fi conform SR 1848/1, 2, 3 — Indicatoare și mijloace de semnalizare rutieră.

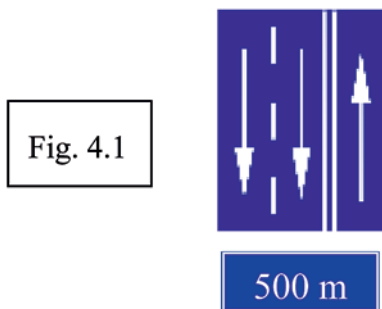
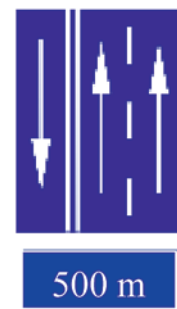

Fig. 4.2



## SECȚIUNEA a 2-a

**Criteria de amenajare în situații particulare a soluției 2+1**

## SUBSECȚIUNEA 1

**Amenajarea unei intersecții în X în sistemul de circulație 2+1**

Art. 9. — (1) Semnalizarea rutieră orizontală (marcaje) pentru dirijarea traficului rutier în această situație va respecta detaliile de la fig. 8.

(2) Caracteristicile semnalizării rutiere orizontale vor fi conform SR 1848/7 — Semnalizare rutieră. Marcaje rutiere.

(3) Semnalizarea rutieră verticală (indicatoare) în cadrul sistemului de circulație 2+1 va respecta detaliile de la fig. 8.1. Caracteristicile semnalizării rutiere verticale vor fi conform SR 1848/1, 2, 3 — Indicatoare și mijloace de semnalizare rutieră.

(4) Amenajarea intersecțiilor se va realiza cu respectarea prevederilor normativului AND 600 — Normativ pentru amenajarea intersecțiilor la nivel cu drumurile publice.

(5) Administratorul drumului pe care se implementează sistemul de circulație 2+1 se va asigura de corectitudinea și existența semnalizării verticale pe drumurile laterale clasificate cu care se intersectează.

(6) Dacă lungimea sectorului pe care s-a circulat până la amenajarea rutieră din zona intersecției se încadrează în limitele prevăzute la art. 7 alin. (5), se poate efectua alternarea circulației conform fig. 9 (semnalizare orizontală) și fig. 9.1 (semnalizare verticală) sau fig. 10 (semnalizare orizontală) și fig. 10.1 (semnalizare verticală), după caz.

(7) În cazul excepțional în care prevederile alin. (1) și (3) nu pot fi respectate din cauza constrângerilor din teren se vor identifica soluții adaptate situației din teren, soluții ce vor fi aprobate de administratorul drumului și poliția rutieră.

## SUBSECȚIUNEA a 2-a

**Amenajarea unei intersecții în T în sistemul de circulație 2+1**

Art. 10. — (1) Semnalizarea rutieră orizontală (marcaje) pentru dirijarea traficului rutier în această situație va respecta detaliile de la fig. 11 sau fig. 12, după caz.

(2) Caracteristicile semnalizării rutiere orizontale vor fi conform SR 1848/7 — Semnalizare rutieră. Marcaje rutiere.

(3) Semnalizarea rutieră verticală (indicatoare) în cadrul sistemului de circulație 2+1 va respecta detaliile de la fig. 11.1 sau fig. 12.1, după caz. Caracteristicile semnalizării rutiere

verticale vor fi conform SR 1848/1, 2, 3 — Indicatoare și mijloace de semnalizare rutieră.

(4) Amenajarea intersecțiilor se va realiza cu respectarea prevederilor normativului AND 600 — Normativ pentru amenajarea intersecțiilor la nivel cu drumurile publice.

(5) Administratorul drumului pe care se implementează sistemul de circulație 2+1 se va asigura de corectitudinea și existența semnalizării verticale pe drumurile laterale clasificate cu care se intersectează.

(6) Dacă lungimea sectorului pe care s-a circulat până la amenajarea rutieră din zona intersecției se încadrează în limitele prevăzute la art. 7 alin. (5), se poate efectua alternarea circulației conform fig. 13 (semnalizare orizontală) și fig. 13.1 (semnalizare verticală) sau fig. 14 (semnalizare orizontală) și fig. 14.1 (semnalizare verticală), după caz.

## SUBSECȚIUNEA a 3-a

**Amenajarea rutieră în zona podețelor în sistemul de circulație 2+1**

Art. 11. — (1) Semnalizarea rutieră orizontală (marcaje) pentru dirijarea traficului rutier în această situație va respecta detaliile de la fig. 15.

(2) Caracteristicile semnalizării rutiere orizontale vor fi conform SR 1848/7 — Semnalizare rutieră. Marcaje rutiere.

(3) Semnalizarea rutieră verticală (indicatoare) în cadrul sistemului de circulație 2+1 va respecta detaliile de la fig. 15.1. Caracteristicile semnalizării rutiere verticale vor fi conform SR 1848/1, 2, 3 — Indicatoare și mijloace de semnalizare rutieră.

## SECȚIUNEA a 3-a

**Măsuri suplimentare de siguranță și fluentă a circulației**

Art. 12. — (1) Pentru sporirea gradului de siguranță rutieră, administratorul drumului poate implementa măsuri suplimentare de siguranță a circulației în cadrul sistemului de circulație alternantă 2+1, precum amplasarea de parapete rutiere, atenuatori de impact, stâlpișori flexibili, iluminat etc.

(2) În ceea ce privește sectoarele de drum dotate cu parapete rutiere pentru delimitarea sensurilor de circulație se vor lua măsuri pentru asigurarea pe sensul de circulație cu 1 bandă pe sens a unor acostamente consolidate cu lățimea de minimum 2,5 metri, realizate prin utilizarea de materiale și soluții tehnice inovative, ecologice, în funcție de situația identificată în teren, care să permită circulația doar cu viteză redusă în cazuri de urgență, ce necesită eliberarea părții carosabile.

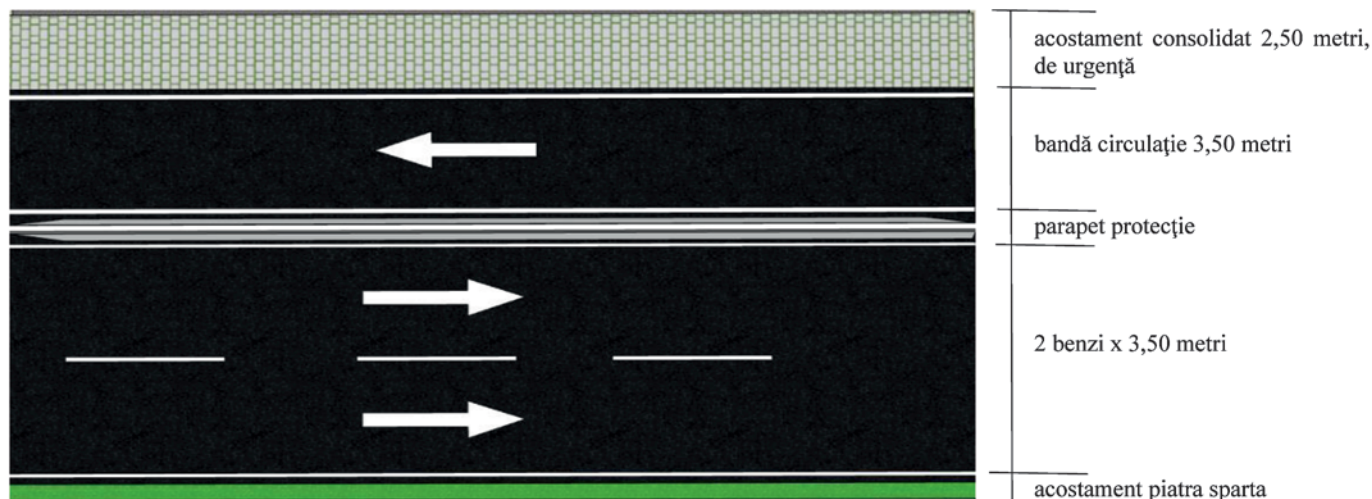

(3) Parapetul rutier se va amplasa cu respectarea principiilor reprezentate în fig. 16.

Art. 13. — Pentru fluentă traficului se va avea în vedere ca în zonele de rampă cu declivitate mai mare de 5% direcția de urcare să prevadă 2 benzi de circulație.

SECȚIUNEA a 4-a  
Piese desenate

Intrare/ieșire din 2+1 în 2 benzi de circulație și acostament consolidat (semnalizare orizontală)

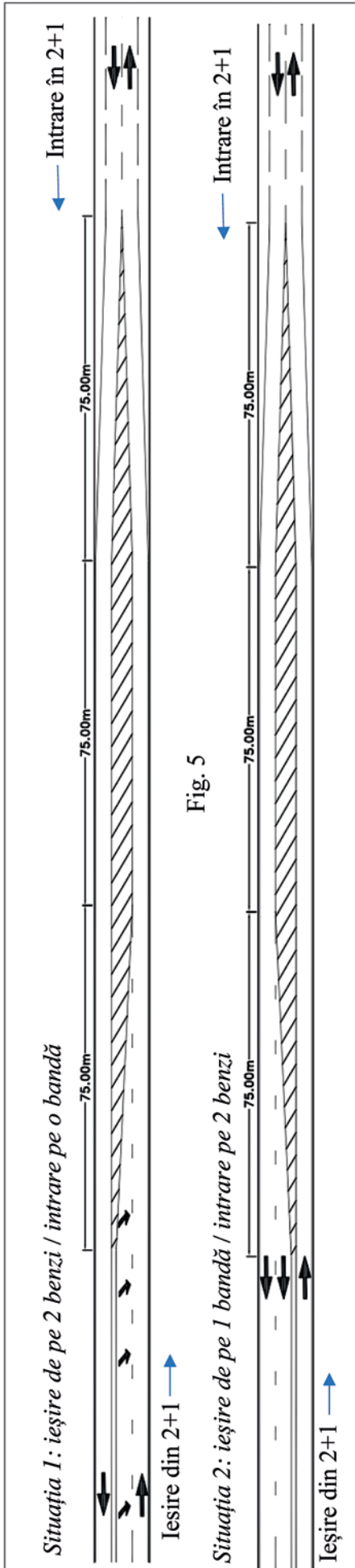

Intrare/ieșire din 2+1 în 2 benzi de circulație și acostament consolidat (semnalizare verticală)

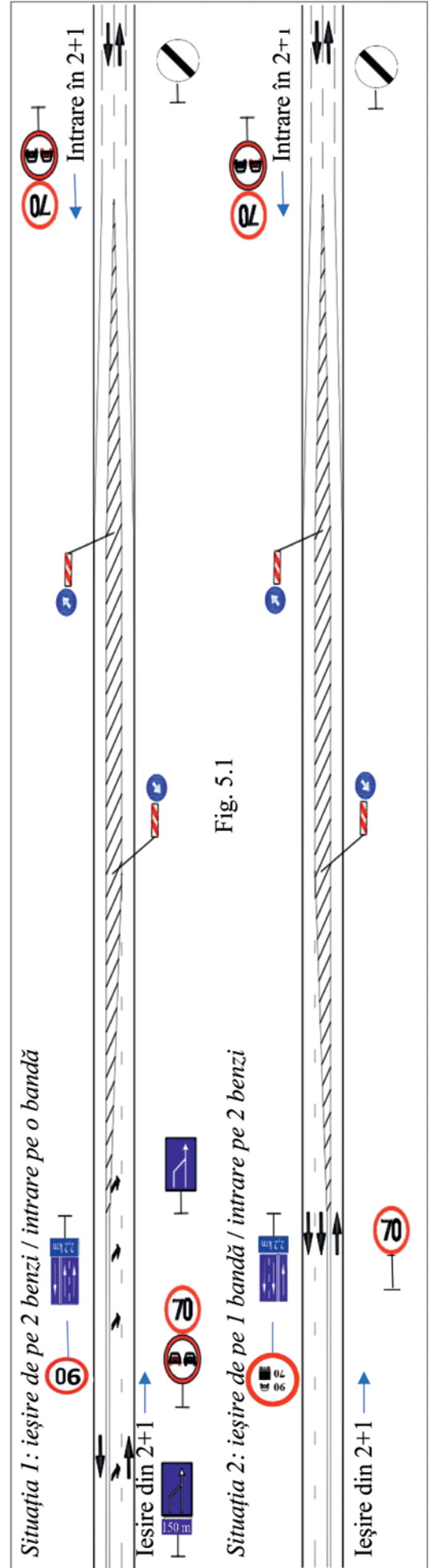

Intrare/ieșire din 2+1 în 2 benzi de circulație (semnalizare orizontală)

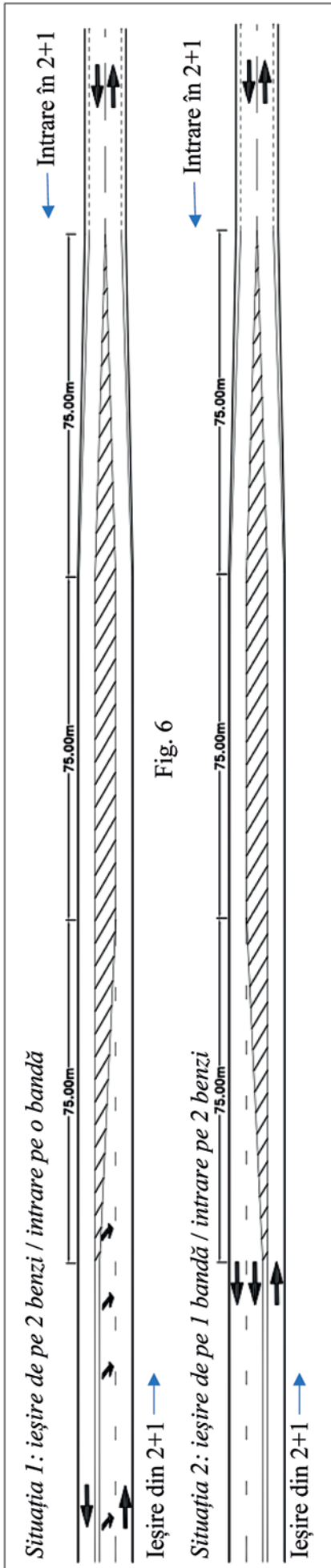

Intrare/ieșire din 2+1 în 2 benzi de circulație (semnalizare verticală)

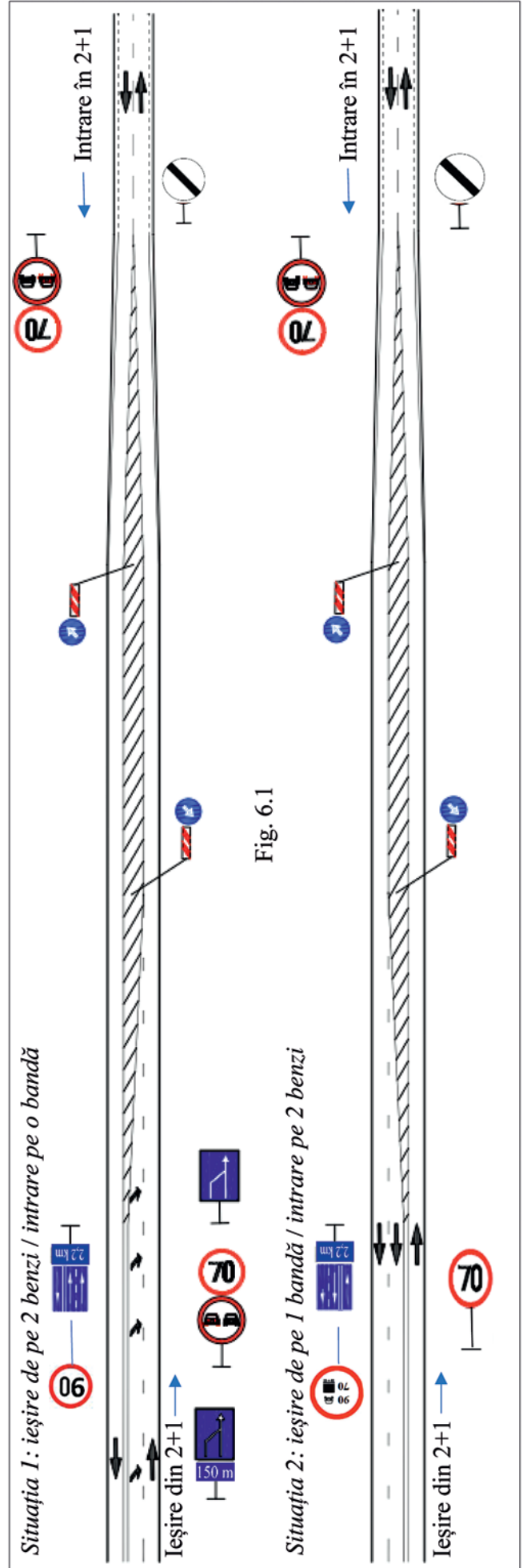

Intrare/ieșire din 2+1 în 4 benzi de circulație (semnalizare orizontală)

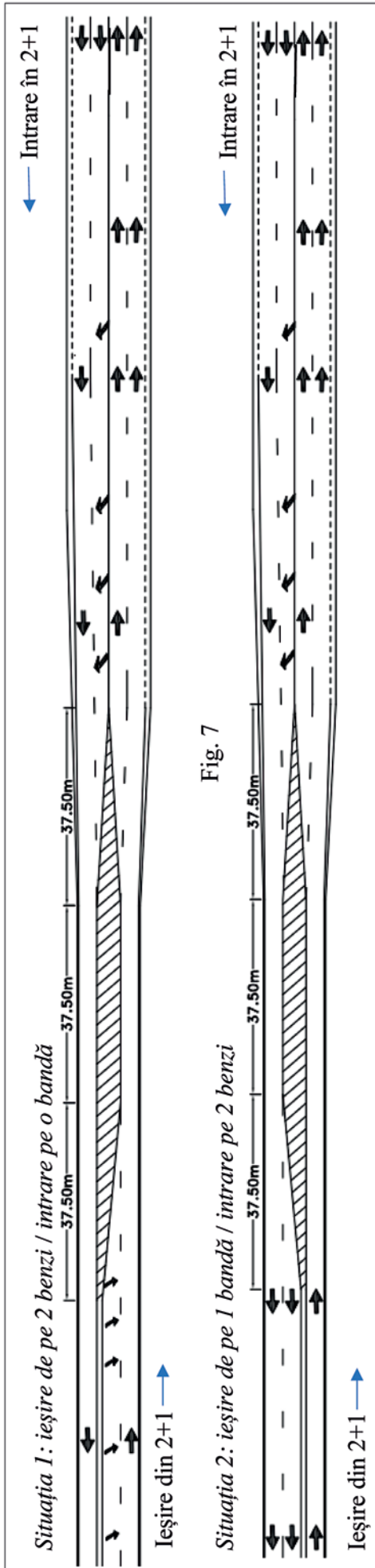

Intrare/ieșire din 2+1 în 4 benzi de circulație (semnalizare verticală)

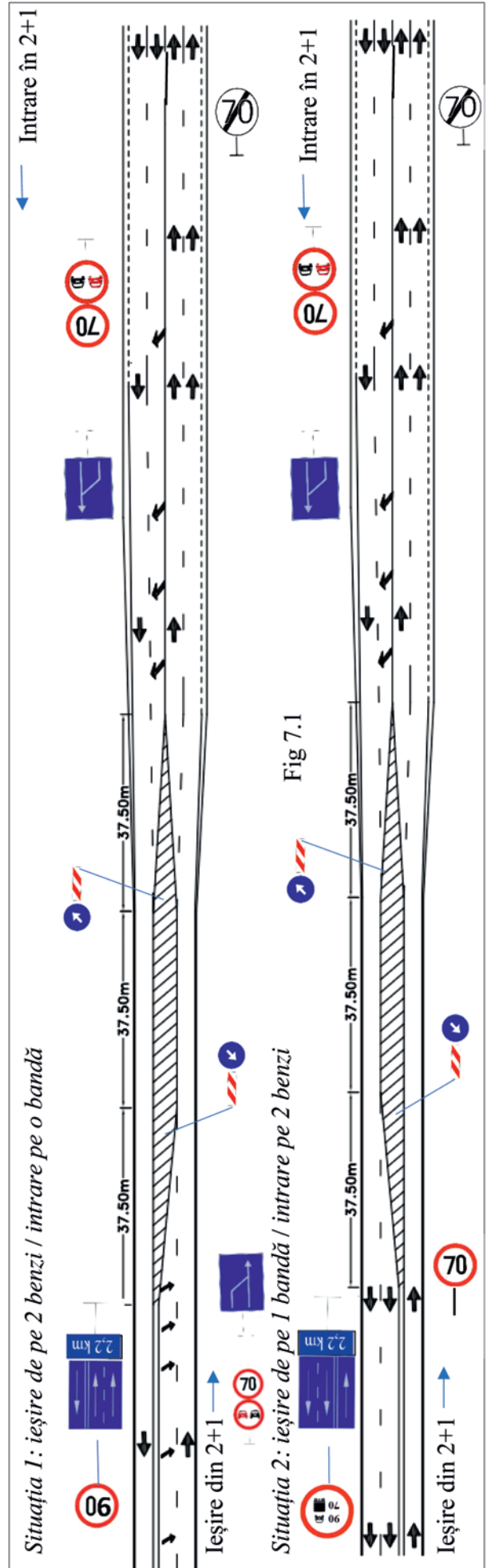

Amenajare intersecție în X, fără alternanța benzilor de circulație (semnalizare orizontală)

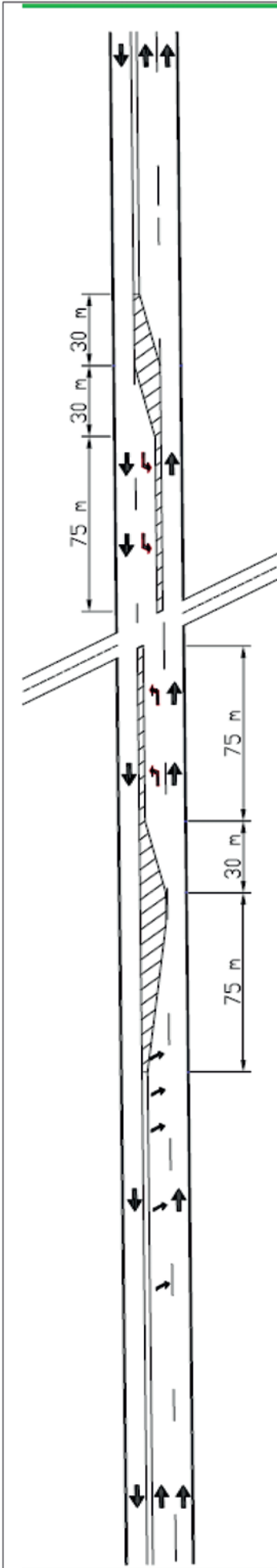

Fig. 8

Amenajare intersecție în X, fără alternanța benzilor de circulație (semnalizare verticală)

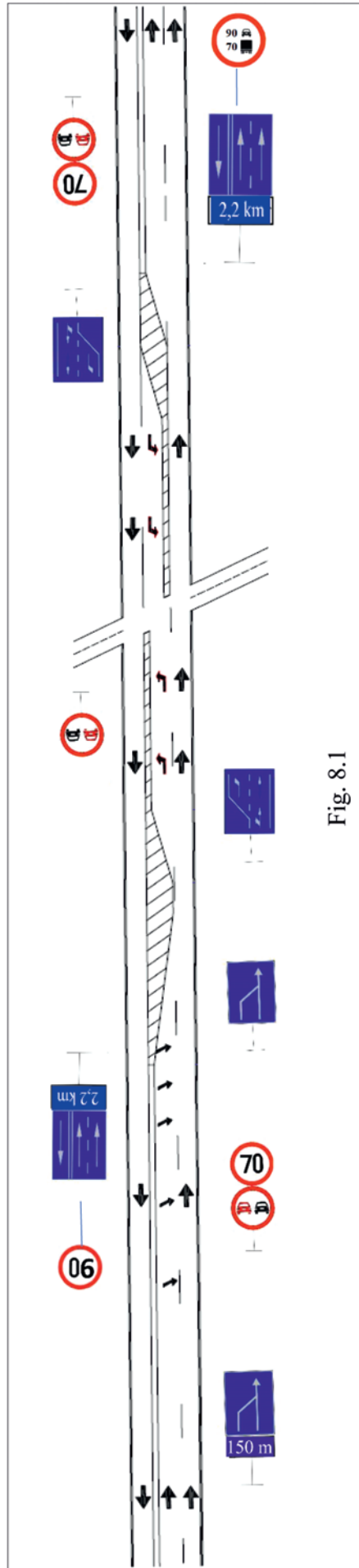

Fig. 8.1

Amenajare intersecție în X, cu alternanță benzilor de circulație (semnalizare orizontală)

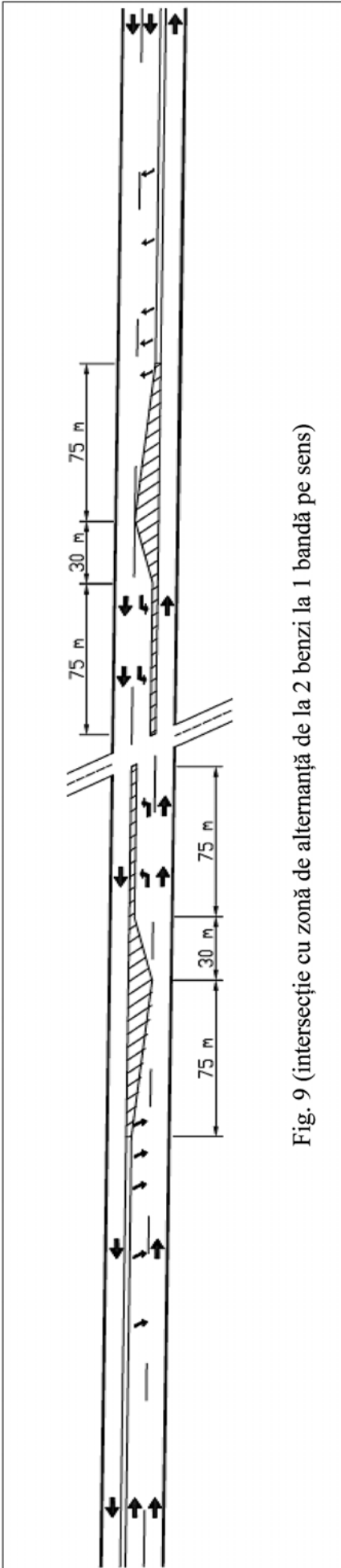

Fig. 9 (intersecție cu zonă de alternanță de la 2 benzi la 1 bandă pe sens)

Amenajare intersecție în X, cu alternanță benzilor de circulație (semnalizare verticală)

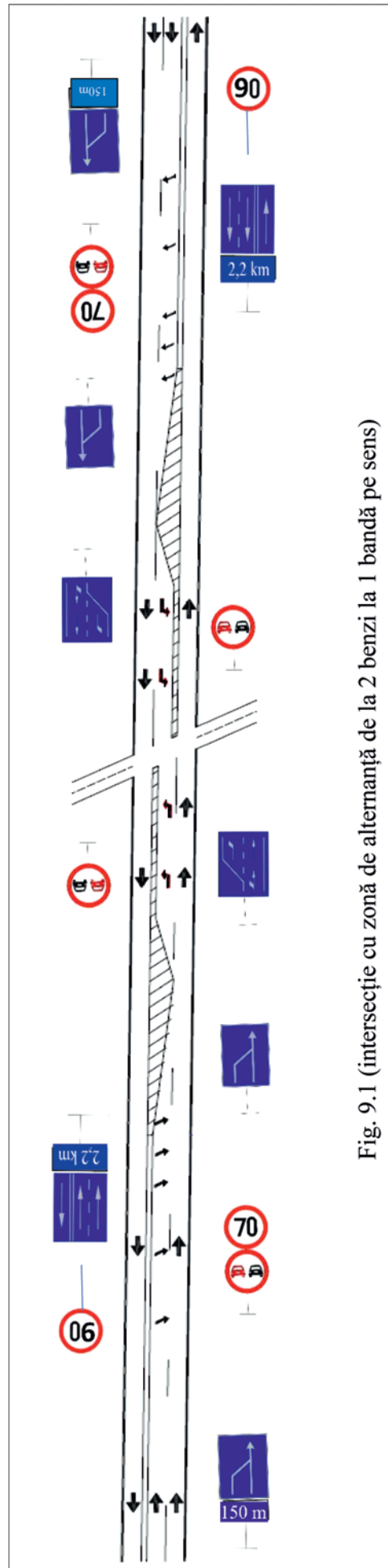

Fig. 9.1 (intersecție cu zonă de alternanță de la 2 benzi la 1 bandă pe sens)



Amenajare intersecție în X, cu alternanță benzilor de circulație (semnalizare orizontală)

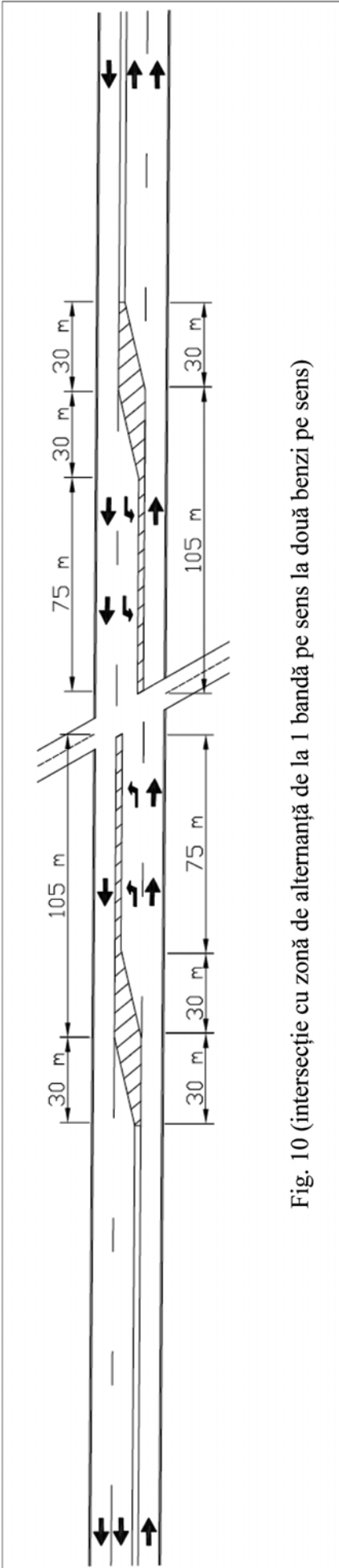

Fig. 10 (intersecție cu zonă de alternanță de la 1 bandă pe sens la două benzi pe sens)

Amenajare intersecție în X, cu alternanță benzilor de circulație (semnalizare verticală)

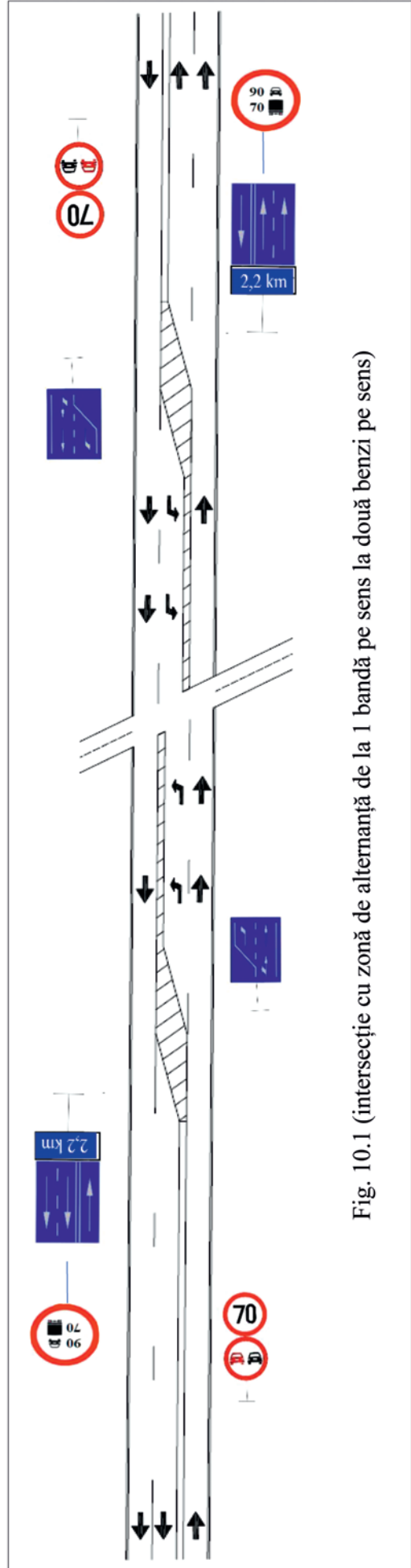
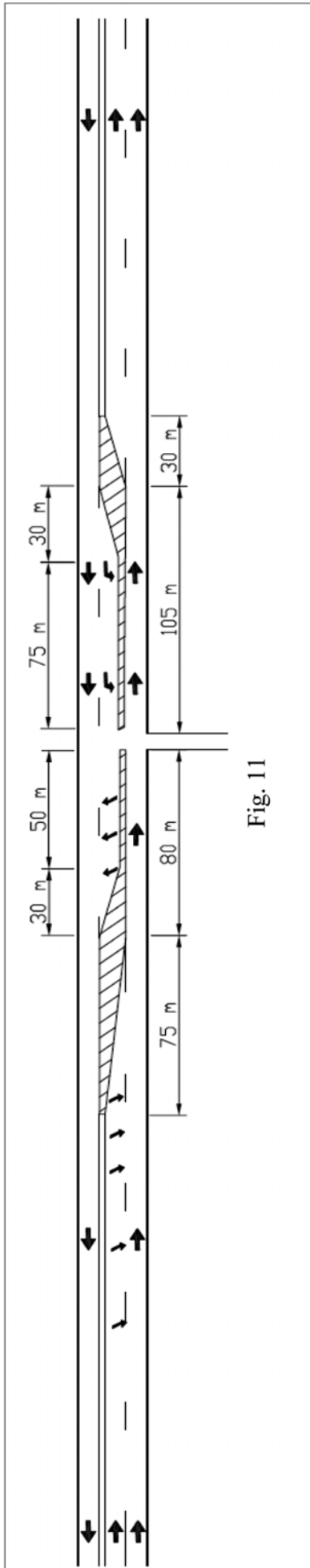
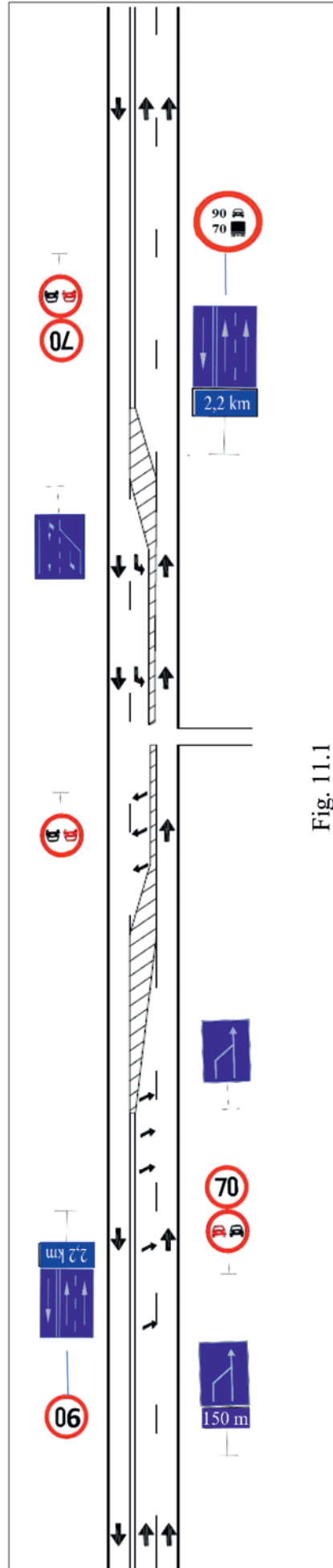

Fig. 10.1 (intersecție cu zonă de alternanță de la 1 bandă pe sens la două benzi pe sens)

Amenajare intersecție în T, fără alternanța benzilor de circulație (semnalizare orizontală)  
 Situația 1 — Intersecția pe direcția cu 2 benzi de circulație



Amenajare intersecție în T, fără alternanța benzilor de circulație (semnalizare verticală)  
 Situația 1 — Intersecția pe direcția cu 2 benzi de circulație



Amenajare intersecție în T, fără alternanța benzilor de circulație (semnalizare orizontală)  
 Situația 2 — Intersecția pe direcția cu 1 bandă de circulație

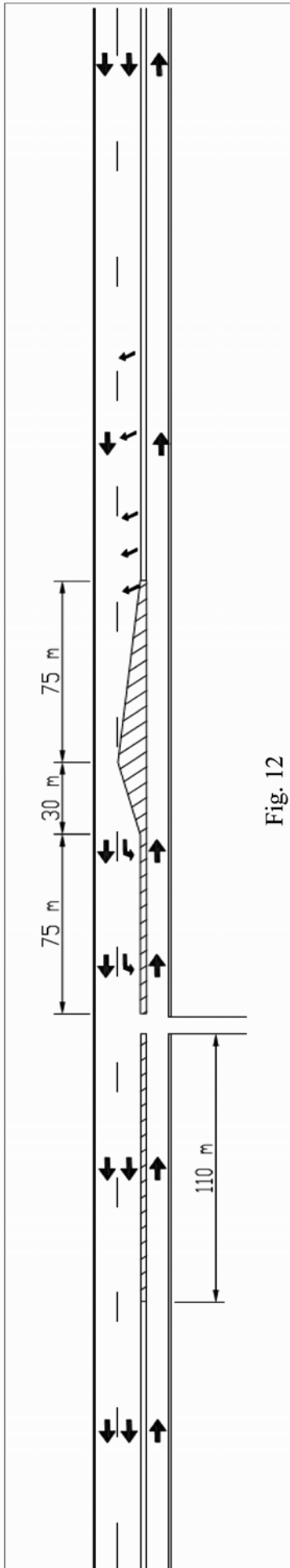

Amenajare intersecție în T, fără alternanța benzilor de circulație (semnalizare verticală)  
 Situația 2 — Intersecția pe direcția cu 1 bandă de circulație

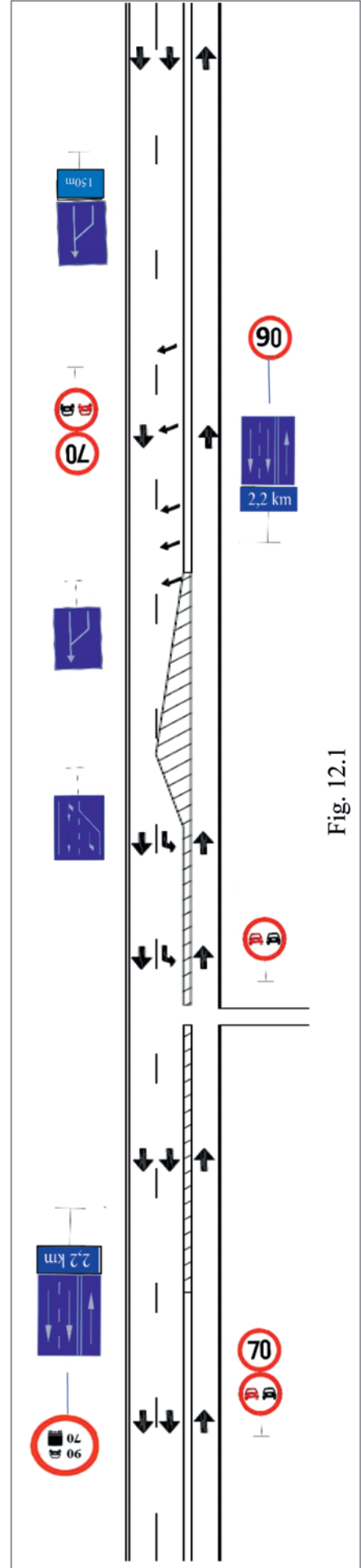

Amenajare intersecție în T, cu alternanță benzilor de circulație (semnalizare orizontală)  
 Situația 1 — Intersecția pe direcția cu 2 benzi de circulație

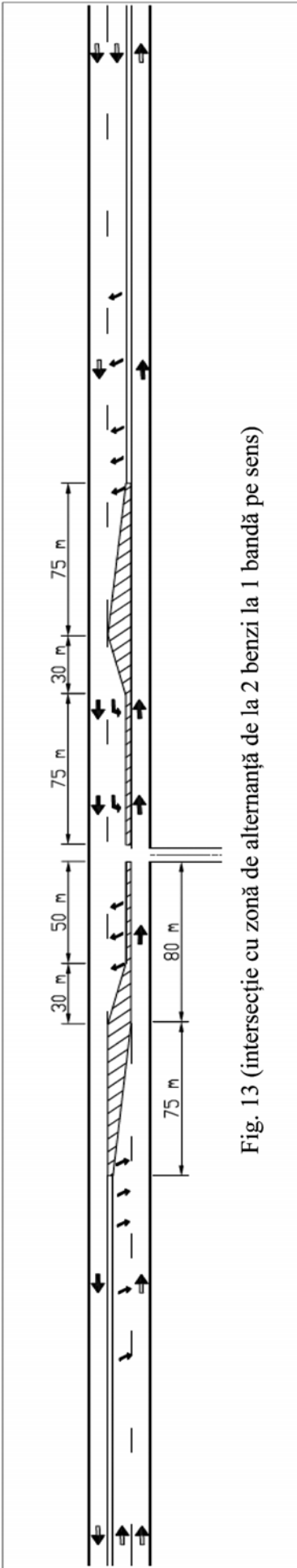

Fig. 13 (intersecție cu zonă de alternanță de la 2 benzi la 1 bandă pe sens)

Amenajare intersecție în T, cu alternanță benzilor de circulație (semnalizare verticală)  
 Situația 1 — Intersecția pe direcția cu 2 benzi de circulație

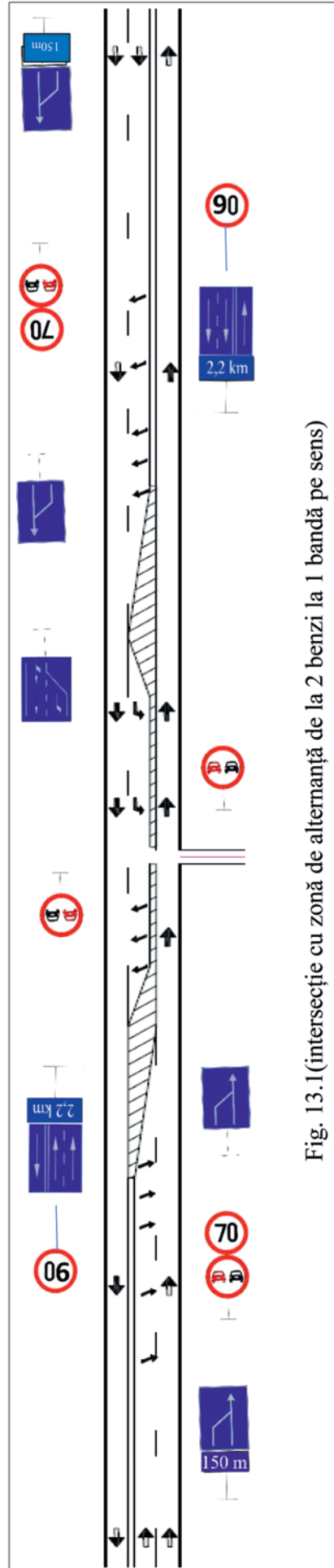

Fig. 13.1 (intersecție cu zonă de alternanță de la 2 benzi la 1 bandă pe sens)

Amenajare intersecție în T, cu alternanța benzilor de circulație (semnalizare orizontală)

Situația 2 — Intersecția pe direcția cu 1 bandă de circulație

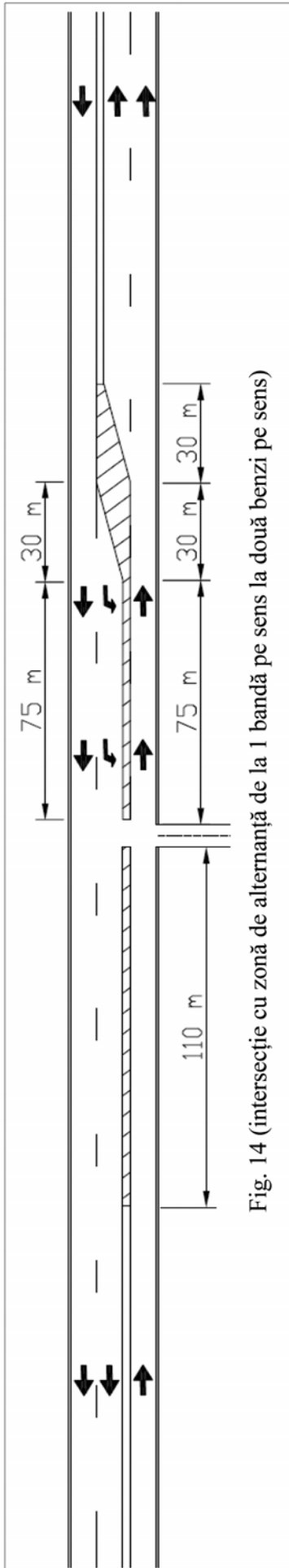

Fig. 14 (intersecție cu zonă de alternanță de la 1 bandă pe sens la două benzi pe sens)

Amenajare intersecție în T, cu alternanța benzilor de circulație (semnalizare verticală)

Situația 2 — Intersecția pe direcția cu 1 bandă de circulație

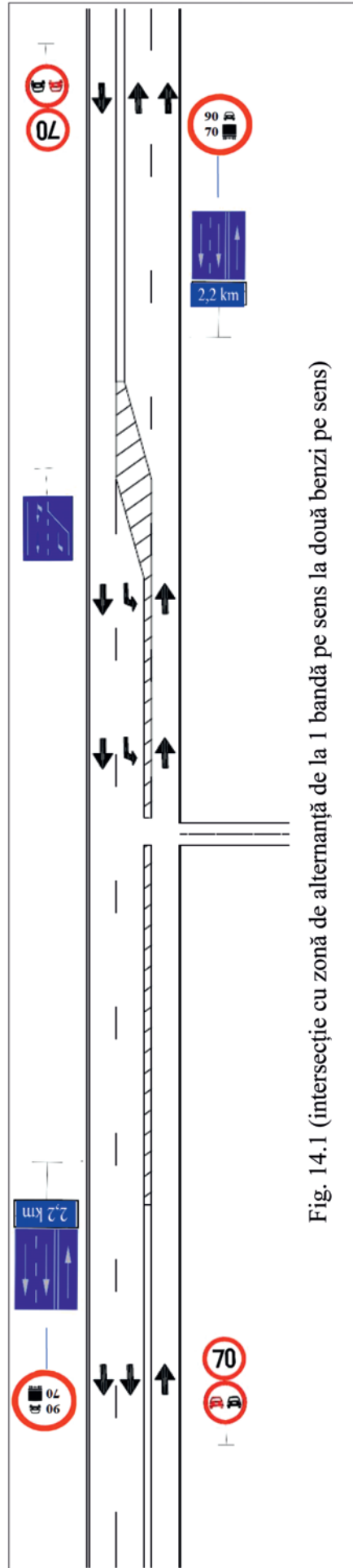

Fig. 14.1 (intersecție cu zonă de alternanță de la 1 bandă pe sens la două benzi pe sens)

Amenajare în zona podețelor (semnalizare orizontală)

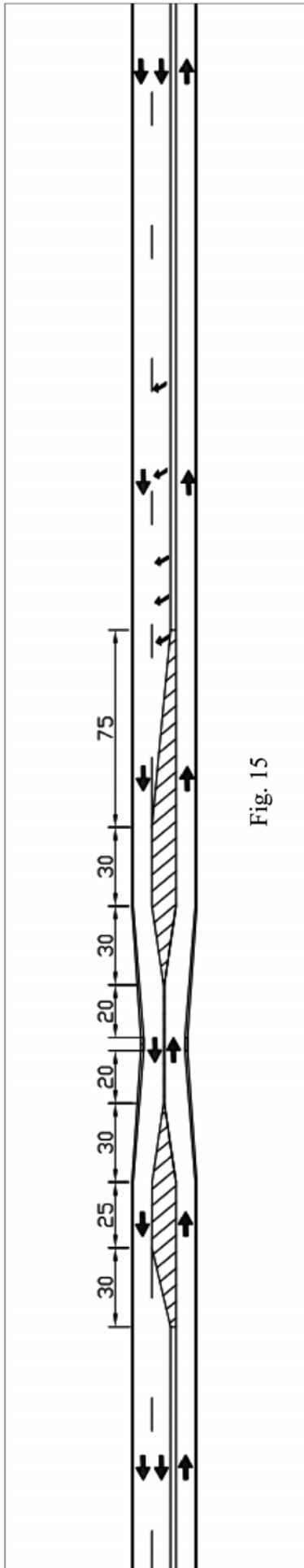

Fig. 15

Amenajare în zona podețelor (semnalizare verticală)

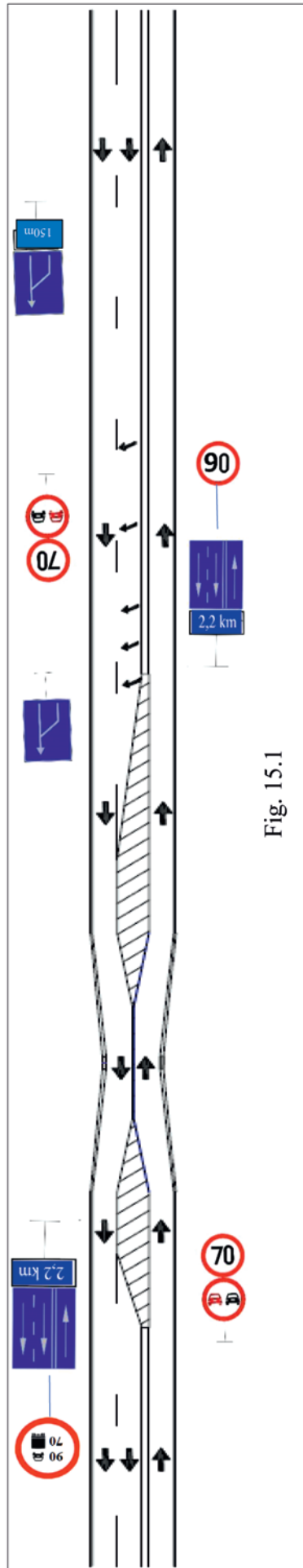

Fig. 15.1

Amplasare parapet rutier de protecție în cadrul sistemului de circulație 2+1

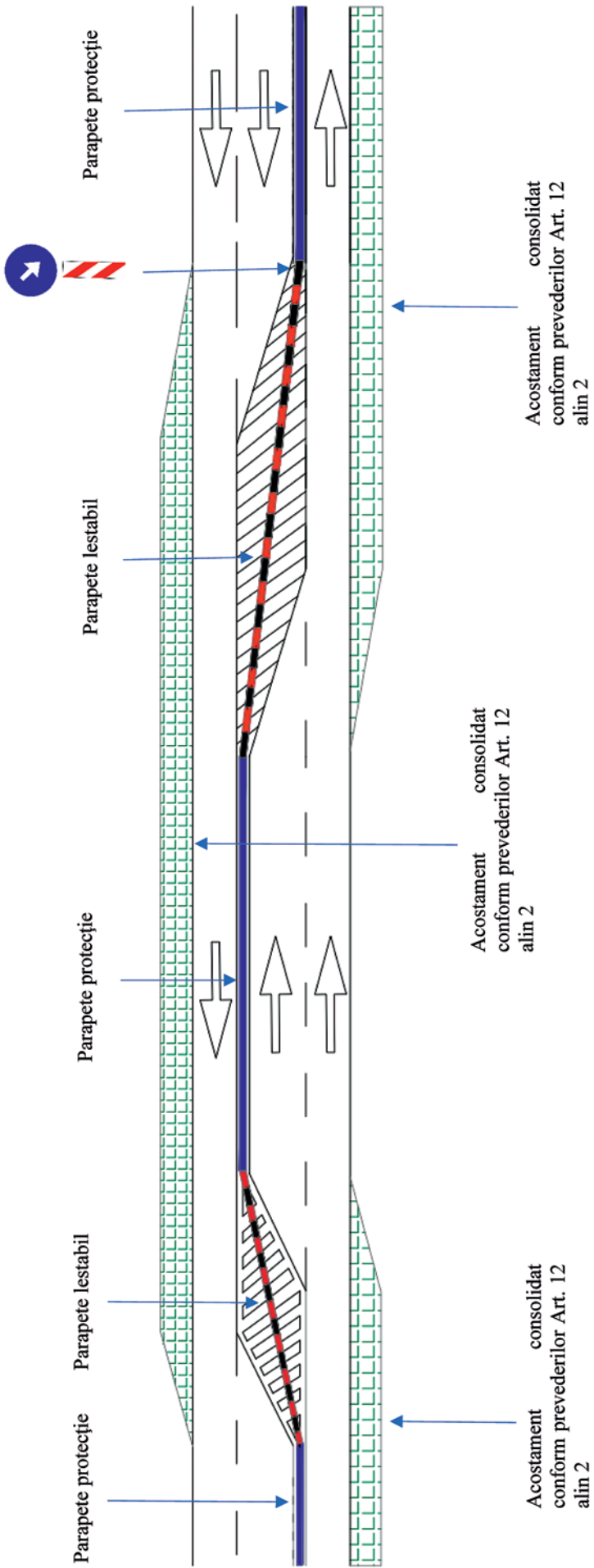

Fig. 16

**ABONAMENTE LA PUBLICAȚIILE OFICIALE PE SUPORT FIZIC**  
— Prețuri pentru anul 2024 —

Nr. crt.	Denumirea publicației	Valoare (TVA 5% inclus) — lei		
		12 luni	3 luni	1 lună
1.	Monitorul Oficial, Partea I	2.760	760	275
2.	Monitorul Oficial, Partea I, limba maghiară	3.280		300
3.	Monitorul Oficial, Partea a II-a	4.920		440
4.	Monitorul Oficial, Partea a III-a	940		100
5.	Monitorul Oficial, Partea a IV-a	3.760		340
6.	Monitorul Oficial, Partea a VI-a	3.500		320
7.	Monitorul Oficial, Partea a VII-a	1.200		110

NOTĂ:

Monitorul Oficial, Partea I bis, se multiplică și se achiziționează pe bază de comandă.

**ABONAMENTE LA PRODUSELE ÎN FORMAT ELECTRONIC**  
— Prețuri pentru anul 2024 —

Produs	Abonamentul FLEXIBIL (Monitorul Oficial, Partea I + alte 3 părți ale Monitorului Oficial, la alegere)									
	Lunar					Anual*				
	Online/ Monopost	Rețea 5	Rețea 25	Rețea 100	Rețea 300	Online/ Monopost	Rețea 5	Rețea 25	Rețea 100	Rețea 300
AutenticMO	65	160	400	960	2.110	650	1.630	4.080	9.790	21.540
ExpertMO	115	290	730	1.750	3.850	1.150	2.880	7.200	17.280	38.020

Produs	Abonamentul COMPLET (Monitorul Oficial, Partea I + toate celelalte părți ale Monitorului Oficial)									
	Lunar					Anual*				
	Online/ Monopost	Rețea 5	Rețea 25	Rețea 100	Rețea 300	Online/ Monopost	Rețea 5	Rețea 25	Rețea 100	Rețea 300
AutenticMO	75	190	480	1.150	2.530	750	1.880	4.700	11.280	24.820
ExpertMO	140	350	880	2.110	4.640	1.400	3.500	8.750	21.000	46.200

Colecția Monitorul Oficial în format electronic, oricare dintre părțile acestuia	140 lei/an
--	------------

Prețurile sunt exprimate în lei și conțin TVA.

Mai multe informații puteți găsi pe site-ul [www.expert-monitor.ro](http://www.expert-monitor.ro), unde puteți aplica online comanda.

\* Tarifele anuale se aplică pentru comenzile online efectuate până la 31 ianuarie 2024.

**EDITOR: PARLAMENTUL ROMÂNIEI — CAMERA DEPUTAȚILOR**



„Monitorul Oficial” R.A., Str. Parcului nr. 65, sectorul 1, București; 012329  
C.I.F. RO427282, IBAN: RO55RNCB0082006711100001 BCR  
și IBAN: RO12TREZ7005069XXX000531 DTCPMB (alocat numai persoanelor juridice bugetare)  
Tel. 021.318.51.29/150, fax 021.318.51.15, e-mail: [marketing@ramo.ro](mailto:marketing@ramo.ro), [www.monitoruloficial.ro](http://www.monitoruloficial.ro)  
Adresa Centrului pentru relații cu publicul este: șos. Panduri nr. 1, bloc P33, sectorul 5, București; 050651.  
Tel. 021.401.00.73, 021.401.00.78, e-mail: [concursurifp@ramo.ro](mailto:concursurifp@ramo.ro), [convocariaga@ramo.ro](mailto:convocariaga@ramo.ro)  
Pentru publicări, încărcați actele pe site, la: <https://www.monitoruloficial.ro>, secțiunea Publicări.



5 948493 563310